



## AnhängerKatalog 2014

# Brenderup

**Brenderup**

*”Anhänger von Brenderup  
- hergestellt durch Innovation und stolze Traditionen...”*

<b>Über Brenderup</b>	<b>4-7</b>
<b>Haus und Garten Anhänger</b> Serie 1000	<b>8-9</b>
<b>Offene Anhänger</b> Stahl und Aluminium-Ausführung Serie 2000	<b>10-15</b>
<b>Hochlader</b> Serie 3000	<b>16-17</b>
<b>Profi Anhänger</b> Serien 4000 und 5000	<b>18-21</b>
<b>3-Seiten-Kipper</b>	<b>22-23</b>
<b>Universaltransporter</b>	<b>24-25</b>
<b>Maschinentransporter</b>	<b>26-27</b>
<b>Autotransporter</b>	<b>28-29</b>
<b>Motorrad Anhänger</b>	<b>30-31</b>
<b>Kofferanhänger</b>	<b>32-33</b>
<b>Bootsanhänger</b>	<b>34-39</b>
<b>Zubehör Bootsanhänger</b>	<b>40-41</b>
<b>Zubehör Kastenanhänger</b>	<b>42-43</b>
<b>Technische Daten</b>	<b>44-45</b>



## Zuverlässigkeit – auch für die Zukunft

Brenderup vertreibt seine Produkte über ein flächendeckendes Netz von Fachgeschäften. Die Händler von Brenderup-Produkten werden sorgfältig ausgewählt und können Sie über die Produkte und vieles mehr beraten. Eine spezifische Händlerauswahl finden Sie unter [www.brenderup.de](http://www.brenderup.de).

Die Werkstätten unserer Händler verfügen über ein umfassendes Lager an Original-Ersatzteilen und stellen sicher, dass Sie stets optimal bedient werden. Wenn Sie sich für einen Brenderup-Anhänger entscheiden, können Sie sicher sein, auch nach vielen Jahren noch Ersatzteile bekommen zu können. Nach Auslauf eines Modells führen wir die entsprechenden Teile noch mindestens 10 Jahre lang.

Das einzigartige Fahrgestellnummernsystem von Brenderup ermöglicht es Ihrem lokalen Brenderup-Händler, stets das richtige Ersatzteil für Ihren Anhänger zu finden – Sie müssen lediglich die Fahrgestellnummer Ihres Anhängers angeben.





Brenderup

T 500  
L 375



## Testergebnis: Alltagstauglich!

Brenderup will in puncto Sicherheit den Standards der Industrie eine Nasenlänge voraus sein. Darum testet Brenderup jedes Produkt besonders eingehend, ehe es auf den Markt kommt.

Brenderup stellt höchste Anforderungen an die Sicherheit, und ein getestetes Produkt ist Brenderups Garantie für einwandfreie Qualität.

Seit vielen Jahren prüft Brenderup seine Produkte auf Teststrecken in Süd- und Osteuropa, die ebenfalls von Lkw-Herstellern für geländegängige Lkw genutzt werden. Die Tests der Brenderup-Anhänger haben es also in sich.

In einem sogenannten Beschleunigungstest wird eine Strecke von 100 Kilometern befahren und die Anhänger müssen hier Bergstraßen mit Haarnadelkurven, Waschbrettstrecken mit Betonpfeilern und vieles

mehr überwinden. Die Anhänger sind dabei mit dem Höchstgewicht beladen und werden somit extremen Belastungen ausgesetzt. Schwerstarbeit für unsere Anhänger!

Darum können Sie ganz sicher sein, dass ein Brenderup-Produkt jahrelangen Strapazen gewachsen ist. Brenderup ist der bevorzugte Gewerbeanhänger des Handwerkers und das nicht ohne Grund. Brenderup vertreibt Produkte, die sich im Test bewährt haben und auf die man sich verlassen kann.



## Gesetzliche Bestimmungen

Für die Benutzung von Anhängern gelten Vorschriften und Bestimmungen. Die Vorschriften sind hauptsächlich zusammengefasst und wiedergegeben in der Straßenverkehrs-Zulassungsordnung (StVZO).

## Schmutzfänger serienmäßig

Alle Anhänger werden gemäß Rahmenrichtlinien 2007 46 EG Typpenehmigung mit Spritzschutz bzw. Schmutzfänger serienmäßig ausgestattet.

**Brenderup Haus und  
Garten Anhänger  
nicht nur, um Ihre  
Gartenabfälle zu trans-  
portieren...**





## 10 starke Gründe

- Ihre Garantie für Langlebigkeit und hohen Gebrauchswert



### 1 Benutzerfreundliche Verschlüsse

Die Verschlüsse sind leicht bedienbar.

### 2 Das größte Zubehörprogramm des Marktes

Brenderup bietet das größte Zubehörprogramm des Marktes, was den Anhänger für alle Gebrauchssituationen perfekt macht. Sehen Sie beispielsweise eine der vielen Brenderup Lösungen für Aufsatzbordwände, Planenlösungen oder Deckel. So wird die Ladung gegen Diebstahl sowie Wetter und Wind geschützt.

### 3 Einfaches Verzurren der Plane

Die Planenknöpfe sind serienmäßig am Anhänger befestigt.

### 4 Die Brenderup Materialwahl sichert Langlebigkeit

Brenderup verwendet verzinkte Komponenten, die den Anhänger optimal gegen Rost schützen.

### 5 Maximale Fahreigenschaften

Die V-förmige Sicherheitszugdeichsel, die unabhängige Radaufhängung sowie die Stahlfelgen mit Qualitätsreifen gewährleisten maximale Fahreigenschaften.

### 6 Einfache Lagerung

Der Anhänger kann in senkrechter Position, auf dem hinteren Stützen stehen.

### 7 Zuverlässige Befestigung der Ladung

Die inneren Verzurrösen sichern eine einfache Befestigung der Ladung.

### 8 Durchdachte Bauart sichert Langlebigkeit

Ein Brenderup ist für den starken Einsatz gebaut. Beispielsweise gestalten die Beschläge zwischen Zugdeichsel und Plattform eine sehr starke Verbindung zwischen Plattform und Fahrgestell.

### 9 13-poliger Stecker mit Spiralkabel

### 10 Rückfahrleuchte serienmäßig

Bestell Nr. 303050

## ● Kippi 150

### Haus und Garten Anhänger mit Kippfunktion

Kasten Innen: 144x94x35 cm  
Ges. Länge: 240x135 cm  
Bordwände: Stahl  
Ges. Gewicht: 500 kg  
Nutzlast: 393 kg  
Bereifung: 13"  
Bremsen: Nein



Bestell Nr. 303051

## ● Kippi 200

### Haus und Garten Anhänger mit Kippfunktion

Kasten Innen: 203x116x35 cm  
Ges. Länge: 309x157 cm  
Bordwände: Stahl  
Ges. Gewicht: 750 kg  
Nutzlast: 624 kg  
Bereifung: 13"  
Bremsen: Nein



Bestell Nr. 303049

## ● 1205 S

### Haus und Garten Anhänger

Kasten Innen: 203x116x35 cm  
Ges. Länge: 309x159 cm  
Bordwände: Stahl  
Ges. Gewicht: 750 kg  
Nutzlast: 610 kg  
Bereifung: 13"  
Bremsen: Nein



## Zubehör - Kippi

Bestell Nr.	Zubehör
27675	Flachplane blau (Kippi 150)
27980	Flachplanenbügel
37455701	Laubgitter ca. 50 cm (Kippi 150)
37444701	Alubordwanderhöhungssatz ca. 45 cm (Kippi 150)
36856	Plane für Laubgitter und Alubordwanderhöhungssatz (Kippi 150)
72641	Hochplane blau mit Schleuderverschluss vorne + hinten, 4-Kant-Gestell
46229	Stützradtraverse
27676	Flachplane blau (Kippi 200)
37455702	Laubgitter, ca. 50 cm (Kippi 200)
72650	Hochplane blau mit Schleuderverschluss hinten, 4-Kant-Gestell
46128	Relingskit 2-seitig
46227	Stützradtraverse
44105	Stützrad 200x50 mm, Ø 48 mm (Kippi 200)
26114	Stützradbeschlag Ø 48 mm (Kippi 200)
37444601	Alubordwanderhöhungssatz ca. 45 cm (Kippi 200)
36858	Plane für Laubgitter und Alubordwanderhöhungssatz (Kippi 200)

## Zubehör - 1205 S

Bestell Nr.	Zubehör
43404P	Kunststoffdeckel mit geschweißtem Rahmen
27676	Flachplane blau
27980	Flachplanenbügel
27680	Hochplane blau mit Rundrohrgestell, 83 cm (Innenhöhe ca. 117 cm)
35246	Alu/Holzdeckel 8 cm
28964	Galerie/Reling für Alu/Holzdeckel
45340	Kastenaufsatz Stahl, HTK-Verschluss, Höhe ca. 35 cm
37455702	Laubgitter, ca. 50 cm
25938	Stützradtraverse
44105	Stützrad 200 x 50 mm, Ø 48 mm
26114	Stützradbeschlag Ø 48 mm
31194	Ladegitter feuerverzinkt ca. 50 cm
33663P	Kunststoffdeckel - Trailer Top
46128	Relingskit 2-seitig
37444601	Alubordwanderhöhungssatz ca. 45 cm
36858	Plane für Alubordwanderhöhungssatz
33501P	Heck-Stützbeinsatz
18269	THULE 532 Fahrradträger - schwarz
36299	Halterungs-Satz für Fahrradträger (max. Breite 150 cm)
41342	Netz schwarz für 1205 S
42608	Werkzeugkasten - für Anhänger bis 750 kg
14811P	Ersatzradhalter 4-Loch
31137	Ersatzrad 145/80 R13 4H ET30 375 kg

**Viel Platz und Möglichkeiten mit dem richtigen Zubehör**  
**- effizienter Transport**



# 10 starke Gründe

- Ihre Garantie für Langlebigkeit und hohen Gebrauchswert



**1** 13-poliger Stecker mit Spiralkabel

**2** Maximale Fahreigenschaften und niedrige Ladehöhe

Die Plattform liegt zwischen den Rädern des Anhängers versenkt. Der niedrige Schwerpunkt gewährleistet ideale Fahreigenschaften und eine niedrige Ladehöhe.

**3** Verzurrsystem innen

Ermöglicht ein einfaches Sichern der Ladung.

**4** Großer Rauminhalt

Mit einer Bordwandhöhe von 40 cm hat der Anhänger einen großen Rauminhalt.

**5** Starke Bauart

Eine Brenderup Anhänger der Serie 2000 hat Längsträger unter der Plattform, dies ergibt 2 kräftige Stabilisierungen als perfekte Unterstützung. 2 kräftige Seitenstützen stützen die Bordwände des Anhängers bei Fahrt mit voller Last zusätzlich ab. (Modelle 2260 S und 2300 S)

**6** Einfaches Verzurren der Ladung

Die Außenverzerrung sichert die Ladung während der Fahrt.

**7** Das größte Zubehörprogramm des Marktes

Brenderup bietet das größte Zubehörprogramm des Marktes an, was den Anhänger für alle Gebrauchssituationen perfekt macht – beispielsweise eine der vielen Brenderup Lösungen für Aufsatzbordwände, Planenlösungen oder Deckel. So wird die Ladung gegen Diebstahl sowie Wetter und Wind geschützt. Sehen Sie das Zubehör auf Seite 43 oder besuchen Sie uns unter [www.brenderup.de](http://www.brenderup.de)

**8** Die Brenderup Materialauswahl sichert Langlebigkeit

Brenderup verwendet verzinkte Komponenten, die den Anhänger optimal gegen Rost schützen.

**9** Abklappbare Vorderwand

Einige Modelle der Serie 2000 sind mit abklappbarer Vorderwand lieferbar, was den Transport längerer Materialien ermöglicht.

**10** Rückfahrleuchte serienmäßig

## 2205 S

Anhänger mit klappbarer Vorderwand, 750 kg

Kasten Innen: 203x128x40 cm  
 Ges. Länge: 350x179 cm  
 Bordwände: Stahl  
 Ges. Gewicht: 750 kg  
 Nutzlast: 560 kg  
 Bereifung: 13"  
 Bremse: Nein



Bestell Nr. 303053

## 2205 S

Anhänger mit klappbarer Vorderwand, 1000 kg

Kasten Innen: 203x128x40 cm  
 Ges. Länge: 350x179 cm  
 Bordwände: Stahl  
 Ges. Gewicht: 1000 kg  
 Nutzlast: 776 kg  
 Bereifung: 13"  
 Bremse: Ja



Bestell Nr. 303055

## Zubehör - 2205 S

Bestell Nr. Zubehör

27791	Flachplane grau für Anhänger ohne Reling
27805	Flachplane grau für Anhänger mit Reling mit klappb. Vorderwand
27980	Flachplanenbügel bis Breite 130 cm
22700	Hochplane 60 cm grau
22701	Hochplane 100 cm grau
22665	Planengestell 60 cm
22666	Planengestell 100 cm
22920	Planengestell 100 cm mit Alu-Bretter
27820	Befestigungssatz für Planengestell
28241	Kastenaufsatz Stahl ca. 40 cm
35241P	Alu/Holzdeckel 8 cm
11012	Galerie/Reling für Alu/Holzdeckel
37455401	Alubordwanderhöhungssatz ca. 45 cm
44293	Plane für Alubordwanderhöhungssatz
18342	Ladegitter feuerverzinkt ca. 50 cm
43965P	Laubgitter ca. 45 cm (leichte Ausführung)
26277	Laubgitter ca. 80 cm
72273	Zurrösen (Satz mit 4 Stck.)
44105	Stützrad 200 x 50 mm, Ø 48 mm
26114	Stützradbeschlag Ø 48 mm
27844	Heck-Stützbeinsatz
32291	Relingkit 3-seitig
32295	Relingkit 2-seitig, klappb. Vorderwand
25004	Stützradtraverse
41344	Netz schwarz
14811P	Ersatzradhalter 4-Loch
17566	Stoßdämpfer blau, max 1300 kg pro Achse
17430	Stoßdämpferhalter für ALKO Achse - 2 Satz pro Achse



Bestell Nr. 303054

## ● 2260 S

### Anhänger mit klappbarer Vorderwand, 750 kg

Kasten Innen: 258x128x40 cm  
Ges. Länge: 405x179 cm  
Bordwände: Stahl  
Ges. Gewicht: 750 kg  
Nutzlast: 534 kg  
Bereifung: 13"  
Bremsen: Nein



Bestell Nr. 303057

## ● 2260 S

### Anhänger mit klappbarer Vorderwand, 1300 kg

Kasten Innen: 258x128x40 cm  
Ges. Länge: 405x179 cm  
Bordwände: Stahl  
Ges. Gewicht: 1300 kg  
Nutzlast: 1026 kg  
Bereifung: 14"  
Bremsen: Ja



Bestell Nr. 303061

## ● 2260 S

### Anhänger mit klappbarer Vorderwand, kippbar, 1300 kg

Kasten Innen: 258x153x40 cm  
Ges. Länge: 405x204 cm  
Bordwände: Stahl  
Ges. Gewicht: 1300 kg  
Nutzlast: 993 kg  
Bereifung: 14"  
Bremsen: Ja



Bestell Nr. 303060

## ● 2260 S

### Anhänger, kippbar, mit Reling, 1300 kg

Kasten Innen: 258x153x40 cm  
Ges. Länge: 405x204 cm  
Bordwände: Stahl  
Ges. Gewicht: 1300 kg  
Nutzlast: 982 kg  
Bereifung: 14"  
Bremsen: Ja



## Zubehör - 2260 S (258x128cm)

Bestell Nr.	Zubehör
08552	Flachplane grau für Anhänger ohne Reling
27806	Flachplane grau für Anhänger mit Reling mit klappb. Vorderwand
27980	Flachplanenbügel, bis Breite 130 cm
27770	Hochplane 60 cm grau
29344	Hochplane 60 cm grau für Anhänger mit Reling
27771	Hochplane 100 cm grau
29345	Hochplane 100 cm grau, für Anhänger mit Reling
27772	Hochplane 150 cm grau
29346	Hochplane 150 cm grau, für Anhänger mit Reling
22990	Planengestell 60 cm
22670	Planengestell 100 cm
22671	Planengestell 150 cm
27820	Befestigungssatz für Planengestell
32497P	Befestigungssatz für Planengestell Anhänger mit Reling
28242	Kastenaufsatz Stahl ca. 40 cm
35242P	Alu/Holzdeckel 8 cm
28688	Alu/Holzdeckel 16 cm
11014	Galerie/Reling für Alu/Holzdeckel
44184	Alubordwanderhöhungssatz Höhe ca. 45 cm
18342	Ladegitter, feuerverzinkt ca. 50 cm
43952P	Laubgitter ca. 50 cm (leichte Ausführung)
26279	Laubgitter ca. 80 cm
44294	Plane für Alubordwanderhöhungssatz
72273	Zurrösen (Satz mit 4 Stck.)
32292	Relingskit 3-seitig
32296	Relingskit 2-seitig, klappbare Vorderwand
44105	Stützrad 200 x 50 mm, Ø 48 mm
26114	Stützradbeschlag Ø 48 mm
27844	Heck-Stützbeinsatz
25004	Stützradtraverse
41343	Abdecknetz schwarz
42608	Werkzeugkasten - für Anhänger bis 750 kg
15993P	Ersatzradhalter 4+5 Loch
31137	Ersatzrad 145/80R13 4H ET30 375 kg für Artikel 303054
28801	Ersatzrad 195/70x14 5H ET30 710/750 kg 1A für Artikel 303057, 303060, 303061
17566	Stoßdämpfer blau, max 1300 kg pro Achse
17430	Stoßdämpferhalter für ALKO Achse - 2 Satz pro Achse

## Zubehör - 2260 S (258x153 cm)

Bestell Nr.	Zubehör
27792	Flachplane grau für Anhänger ohne Reling
27802	Flachplane grau für Anhänger mit Reling ohne klappb. Vorderwand
27807	Flachplane grau für Anhänger mit Reling mit klappb. Vorderwand
25012	Flachplanenbügel bis Breite 153 cm
27773	Hochplane 60 cm grau
27774	Hochplane 100 cm grau
27775	Hochplane 150 cm grau
29349	Hochplane 150 cm grau für Anhänger mit Reling
27821	Planengestell 60 cm
27822	Planengestell 100 cm
27823	Planengestell 150 cm
27820	Befestigungssatz für Planengestell
32497P	Befestigungssatz für Planengestell Anhänger mit Reling
28243	Kastenaufsatz Stahl ca. 40 cm
35243P	Alu/Holzdeckel 8 cm
41343	Abdecknetz schwarz
28367	Galerie/Reling für Alu/Holzdeckel (nur für 8 cm Alu/Holzdeckel)
43956P	Laubgitter komplett ca. 45 cm (leichte Ausführung)
28037	Laubgitter komplett ca. 80 cm
27929	Ladegitter feuerverzinkt ca. 50 cm
44187	Alubordwanderhöhungssatz ca. 50 cm
44295	Plane für Alubordwanderhöhungssatz
28478	Auffahrrampe 135 cm - max. Tragfähigkeit 600 kg
72273	Zurrösen (Satz mit 4 Stck.)
27844	Heck-Stützbeinsatz
28996	Auffahr-Zubehör-Set für kippbare Anhänger (Standschienen, Stoßdämpfer, Halteketten, Anschlag, etc.)
28801	Ersatzrad 195/70x14 5H ET30 710/750 kg 1A
15993P	Ersatzradhalter, 4+5 Loch
17566	Stoßdämpfer blau, max 1300 kg pro Achse
17430	Stoßdämpferhalter für ALKO Achse - 2 Satz pro Achse



● 2300 S

Anhänger, kippbar, 1300 kg

Kasten Innen: 302x153x40 cm  
 Ges. Länge: 449x204 cm  
 Bordwände: Stahl  
 Ges. Gewicht: 1300 kg  
 Nutzlast: 958 kg  
 Bereifung: 14"  
 Bremse: Ja



Bestell Nr. 303062



● 2300 S

Anhänger mit klappbarer Vorderwand, kippbar, 1300 kg

Kasten Innen: 302x153x40 cm  
 Ges. Länge: 449x204 cm  
 Bordwände: Stahl  
 Ges. Gewicht: 1300 kg  
 Nutzlast: 958 kg  
 Bereifung: 14"  
 Bremse: Ja



Bestell Nr. 303063

Zubehör - 2300 S

- | Bestell Nr. | Zubehör  |
|-------------|--|
| 27793       | Flachplane grau für Anhänger ohne Reling   |
| 27803       | Flachplane grau für Anhänger mit Reling ohne klappb. Vorderwand                        |
| 27808       | Flachplane grau für Anhänger mit Reling mit klappb. Vorderwand                         |
| 25012       | Flachplanenbügel bis Breite 153 cm   |
| 27776       | Hochplane 60 cm grau   |
| 27777       | Hochplane 100 cm grau  |
| 29351       | Hochplane 100 cm grau für Anhänger mit Reling  |
| 27778       | Hochplane 150 cm grau  |
| 29352       | Hochplane 150 cm grau für Anhänger mit Reling  |
| 27824       | Planengestell 60 cm  |
| 27825       | Planengestell 100 cm   |
| 27826       | Planengestell 150 cm   |
| 27820       | Befestigungssatz für Planengestell   |
| 32497P      | Befestigungssatz für Planengestell Anhänger mit Reling                                 |
| 28244       | Kastenaufsatz Stahl ca. 40 cm  |
| 35244P      | Alu/Holzdeckel 8 cm  |
| 28690       | Alu/Holzdeckel 16 cm   |
| 28368       | Galerie/Reling für Alu/Holzdeckel (nur für 8 cm Alu/Holzdeckel)                        |
| 44190       | Alubordwanderhöhungssatz, ca. 50 cm  |
| 27929       | Ladegitter feuerverzinkt ca. 50 cm   |
| 28478       | Auffahrrampe 135 cm - max. Tragfähigkeit 600 kg  |
| 72315       | Zurrösen (Satz mit 6 Stck.)  |
| 32294       | Relingskit 3-seitig  |
| 32297       | Relingskit 2-seitig für abklappbare Vorderwand   |
| 28996       | Auffahr-Zubehör-Set für Kippbare Anhänger<br>Besteht aus: Standschienen, Stoßd., Halte |
| 27844       | Heck-Stützbeinsatz   |
| 43959P      | Laubgitter ca. 50 cm (leichte Ausführung)  |
| 27973       | Laubgitter ca. 80 cm   |
| 44300       | Plane für Alubordwanderhöhungssatz   |
| 25004       | Stützradtraverse   |
| 15993P      | Ersatzradhalter, 4-Loch  |
| 28801       | Ersatzrad 195/70x14 5H ET30 710/750KG 1A<br>für Artikel 303058, 303062, 303063         |
| 00027       | Ersatzrad 155R13C, 4-Loch 540 kg<br>für Artikel 303059                                 |
| 17566       | Stoßdämpfer blau, max 1300 kg pro Achse  |
| 17430       | Stoßdämpferhalter für ALKO Achse - 2 Satz pro Achse                                    |

● 2300 S

Anhänger, 1300 kg

Kasten Innen: 302x153x40 cm  
 Ges. Länge: 449x204 cm  
 Bordwände: Stahl  
 Ges. Gewicht: 1300 kg  
 Nutzlast: 986 kg  
 Bereifung: 14"  
 Bremse: Ja



Bestell Nr. 303058

● 2300 S

Anhänger mit klappbarer Vorderwand, 2000 kg

Kasten Innen: 302x153x40 cm  
 Ges. Länge: 449x204 cm  
 Bordwände: Stahl  
 Ges. Gewicht: 2000 kg  
 Nutzlast: 1622 kg  
 Bereifung: 13"  
 Bremse: Ja



Bestell Nr. 303059



**Privat und gewerblich ein perfekter Anhänger mit aussagekräftiger Qualität. Die neue Aluminium Serie mit 40 cm Bordwand.**



## 10 starke Gründe

- Ihre Garantie für Langlebigkeit und hohen Gebrauchswert



### 1 13-poliger Stecker mit Spiralkabel

### 2 Maximale Fahreigenschaften und niedrige Ladehöhe

Die Plattform liegt zwischen den Rädern des Anhängers versenkt. Der niedrige Schwerpunkt gewährleistet ideale Fahreigenschaften und eine niedrige Ladehöhe.

### 3 Verzurrsystem innen

Ermöglicht ein einfaches Sichern der Ladung.

### 4 Großer Rauminhalt

Mit einer Bordwandhöhe von 40 cm hat der Anhänger einen großen Rauminhalt.

### 5 Starke Bauart

Eine Brenderup Anhänger der Serie 2000 hat Längsträger unter der Plattform, dies ergibt 2 kräftige Stabilisierungen als perfekte Unterstützung. 2 kräftige Seitenstützen stützen die Bordwände des Anhängers bei Fahrt mit voller Last zusätzlich ab. (Modelle 2260 A und 2300 A)

### 6 Einfaches Verzurren der Ladung

Die Außenverzurrung sichert die Ladung während der Fahrt.

### 7 Das größte Zubehörprogramm des Marktes

Brenderup bietet das größte Zubehörprogramm des Marktes an, was den Anhänger für alle Gebrauchssituationen perfekt macht – beispielsweise eine der vielen Brenderup Lösungen für Aufsatzbordwände, Planenlösungen oder Deckel. So wird die Ladung gegen Diebstahl sowie Wetter und Wind geschützt.

### 8 Die Brenderup Materialauswahl sichert Langlebigkeit

Brenderup verwendet verzinkte Komponenten, die den Anhänger optimal gegen Rost schützen.

### 9 Abklappbare Vorderwand

Alle Modelle der Aluminiumanhänger aus der Serie 2000 sind mit abklappbarer Vorderwand lieferbar, was den Transport längerer Materialien ermöglicht.

### 10 Rückfahrleuchte serienmäßig

Bestell Nr. 304421

● **2205 A**

**Anhänger mit klappbarer Vorderwand, 750 kg**

Kasten Innen: 203x128x40 cm  
 Ges. Länge: 350x179 cm  
 Bordwände: Alu  
 Ges. Gewicht: 750 kg  
 Nutzlast: 577 kg  
 Bereifung: 13"  
 Bremse: Nein



Bestell Nr. 304422

● **2205 A**

**Anhänger mit klappbarer Vorderwand, 1000 kg**

Kasten Innen: 203x128x40 cm  
 Ges. Länge: 350x179 cm  
 Bordwände: Alu  
 Ges. Gewicht: 1000 kg  
 Nutzlast: 775 kg  
 Bereifung: 13"  
 Bremse: Ja



Bestell Nr. 304423

● **2260 A**

**Anhänger mit klappbarer Vorderwand, 750 kg**

Kasten Innen: 258x128x40 cm  
 Ges. Länge: 405x179 cm  
 Bordwände: Alu  
 Ges. Gewicht: 750 kg  
 Nutzlast: 535 kg  
 Bereifung: 13"  
 Bremse: Nein



Bestell Nr. 304424

● **2260 A**

**Anhänger mit klappbarer Vorderwand, 1300 kg**

Kasten Innen: 258x128x40 cm  
 Ges. Länge: 405x179 cm  
 Bordwände: Alu  
 Ges. Gewicht: 1300 kg  
 Nutzlast: 1015 kg  
 Bereifung: 14"  
 Bremse: Ja



Bestell Nr. 304425

● **2300 A**

**Anhänger mit klappbarer Vorderwand, 2000 kg**

Kasten Innen: 302x153x40 cm  
 Ges. Länge: 449x204 cm  
 Bordwände: Alu  
 Ges. Gewicht: 2000 kg  
 Nutzlast: 1634 kg  
 Bereifung: 13"  
 Bremse: Ja



**Zubehör - 2205 A**

Bestell Nr.	Zubehör
27791	Flachplane grau für Anhänger ohne Reling
27805	Flachplane grau für Anhänger mit Reling mit klappb. Vorderwand
27980	Flachplanenbügel bis Breite 130 cm
22700	Hochplane 60 cm grau
22701	Hochplane 100 cm grau
22665	Planengestell 60 cm
22666	Planengestell 100 cm
22920	Planengestell 100 cm mit Alu-Bretter
27820	Befestigungssatz für Planengestell
28241	Kastenaufsatz Stahl ca. 40 cm
35241P	Alu/Holzdeckel 8 cm
11012	Galerie/Reling für Alu/Holzdeckel
37455401	Alubordwanderhöhungssatz ca. 45 cm
44293	Flachplane für Alubordwanderhöhungssatz
18342	Ladegitter feuerverzinkt ca. 50 cm
43965P	Laubgitter ca. 45 cm (leichte Ausführung)
26277	Laubgitter ca. 80 cm
72273	Zurrösen (Satz mit 4 Stck.)
44105	Stützrad 200 x 50 mm, Ø 48 mm
26114	Stützradbeschlag Ø 48 mm
27844	Heck-Stützbeinsatz
32291	Relingkit 3-seitig
32295	Relingkit 2-seitig, klappb. Vorderwand
41344	Netz schwarz

**Zubehör - Generell**

Bestell Nr.	Zubehör
15993P	Ersatzradhalter, 4-Loch
17566	Stoßdämpfer blau, max 1300 kg pro Achse
17430	Stoßdämpferhalter für ALKO Achse - 2 Satz pro Achse

**Zubehör - 2300 A**

Bestell Nr.	Zubehör
27793	Flachplane grau für Anhänger ohne Reling
27803	Flachplane grau für Anhänger mit Reling ohne klappb. Vorderwand
27808	Flachplane grau für Anhänger mit Reling mit klappb. Vorderwand
25012	Flachplanenbügel bis Breite 153 cm
27776	Hochplane 60 cm grau
27777	Hochplane 100 cm grau
29351	Hochplane 100 cm grau für Anhänger mit Reling
27778	Hochplane 150 cm grau
29352	Hochplane 150 cm grau für Anhänger mit Reling
27824	Planengestell 60 cm
27825	Planengestell 100 cm
27826	Planengestell 150 cm
27820	Befestigungssatz für Planengestell
32497P	Befestigungssatz für Planengestell Anhänger mit Reling
28244	Kastenaufsatz Stahl ca. 40 cm
35244P	Alu/Holzdeckel 8 cm
28690	Alu/Holzdeckel 16 cm
28368	Galerie/Reling für Alu/Holzdeckel (nur für 8 cm Alu/Holzdeckel)
44190	Alubordwanderhöhungssatz, ca. 50 cm
27929	Ladegitter feuerverzinkt ca. 50 cm
28478	Auffahrrampe 135 cm - max. Tragfähigkeit 600 kg
72315	Zurrösen (Satz mit 6 Stck.)
32294	Relingskit 3-seitig
32297	Relingskit 2-seitig für abklappbare Vorderwand
28996	Auffahr-Zubehör-Set für Kippbare Anhänger Besteht aus: Standschienen, Stoßd., Halte
27844	Heck-Stützbeinsatz
43959P	Laubgitter ca. 50 cm (leichte Ausführung)
27973	Laubgitter ca. 80 cm
44300	Plane für Alubordwanderhöhungssatz
28801	Ersatzrad 195/70x14 5H ET30 710/750KG 1A für Artikel 303058, 303062, 303063
00027	Ersatzrad 155R13C, 4-Loch 540 kg für Artikel 303059

**Zubehör - 2260 A**

Bestell Nr.	Zubehör
08552	Flachplane grau für Anhänger ohne Reling
27806	Flachplane grau für Anhänger mit Reling mit klappb. Vorderwand
27980	Flachplanenbügel, bis Breite 130 cm
27770	Hochplane 60 cm grau
29344	Hochplane 60 cm grau für Anhänger mit Reling
27771	Hochplane 100 cm grau
29345	Hochplane 100 cm grau, für Anhänger mit Reling
27772	Hochplane 150 cm grau
29346	Hochplane 150 cm grau, für Anhänger mit Reling
22990	Planengestell 60 cm
22670	Planengestell 100 cm
22671	Planengestell 150 cm
27820	Befestigungssatz für Planengestell
32497P	Befestigungssatz für Planengestell Anhänger mit Reling
28242	Kastenaufsatz Stahl ca. 40 cm
35242P	Alu/Holzdeckel 8 cm
28688	Alu/Holzdeckel 16 cm
11014	Galerie/Reling für Alu/Holzdeckel
44184	Alubordwanderhöhungssatz Höhe ca. 45 cm
18342	Ladegitter, feuerverzinkt ca. 50 cm
43952P	Laubgitter ca. 50 cm (leichte Ausführung)
26279	Laubgitter ca. 80 cm
44294	Plane für Alubordwanderhöhungssatz
72273	Zurrösen (Satz mit 4 Stck.)
32292	Relingskit 3-seitig
32296	Relingskit 2-seitig, klappbare Vorderwand
27844	Heck-Stützbeinsatz
41343	Abdecknetz schwarz
42608	Werkzeugkasten - für Anhänger bis 750 kg
25004	Stützradtraverse
31137	Ersatzrad 145/80R13 4H ET30 375 kg für Artikel 303054
28801	Ersatzrad 195/70x14 5H ET30 710/750 kg 1A für Artikel 303057, 303060, 303061

Ein robuster Anhänger  
mit einer großen  
Ladefläche und einfacher  
Zubehörmontage...



## 11 starke Gründe

- Ihre Garantie für Langlebigkeit und hohen Gebrauchswert



### 1 Großes Kastenmaß

Die Serie 3000 hat die Ladefläche über den Rädern platziert. Dies gewährleistet ein großes Kastenmaß und eine hohe Transportkapazität.

### 2 Brenderup 3251 mit abklappbaren Bordwänden

Die Bordwände des 3251 haben Eckrungen, alle Bordwände lassen sich abklappen. Dies bedeutet ein einfaches und müheloses Be- und Entladen.

### 3 Transport von langen Materialien

Die Serie 3000, Typ 3250, wird nur mit abklappbarer Frontklappe geliefert. Das ermöglicht den Transport von langen Gegenständen wie Bretter, Leitern etc.

### 4 Einfacher Anbau einer Flachplane

Die Planenknöpfe sind standardmäßig am Anhänger befestigt.

### 5 Die Brenderup Materialwahl sichert Langlebigkeit

Alle Komponenten sind verzinkt. Dadurch wird der Anhänger optimal gegen Rost geschützt.

### 6 Benutzerfreundliche Verschlüsse

Die Verschlüsse sind leicht bedienbar.

### 7 Das größte Zubehörprogramm des Marktes

Brenderup bietet das größte Zubehörprogramm des Marktes an, was den Anhänger für alle Gebrauchssituationen perfekt macht. Schauen sich Sie beispielsweise eine der vielen Brenderup Lösungen an für Aufsatzbordwände, Planenlösungen oder Deckel. So wird die Ladung gegen Diebstahl sowie Wetter und Wind geschützt. Sehen Sie das vielfältige Zubehör auf Seite 43 oder besuchen Sie [www.brenderup.de](http://www.brenderup.de)

### 8 Zuverlässige Befestigung der Ladung

Die inneren Verzurrösen sichern eine einfache Befestigung der Ladung.

### 9 Durchdachte Bauart sichert Langlebigkeit

Ein Brenderup ist für den starken Einsatz gebaut. Beispielsweise gestalten die Beschläge zwischen Zugdeichsel und Ladefläche eine sehr starke Verbindung zwischen Plattform und Fahrgestell.

### 10 13-poliger Stecker mit Spiralkabel

### 11 Rückfahrleuchte serienmäßig



**● 3150 S**

**Hochlader, 600 kg**

Kasten Innen: 144x116x35 cm  
 Ges. Maße: 254x125 cm  
 Bordwände: Stahl  
 Ges. Gewicht: 600 kg  
 Nutzlast: 482 kg  
 Bereifung: 10"  
 Bremse: Nein



Bestell Nr. 303064

**● 3205 S**

**Hochlader, 750 kg**

Kasten Innen: 204x142x35 cm  
 Ges. Maße: 326x149 cm  
 Bordwände: Stahl  
 Ges. Gewicht: 750 kg  
 Nutzlast: 604 kg  
 Bereifung: 10"  
 Bremse: Nein



Bestell Nr. 303065

**● 3250 S**

**Hochlader, 750 kg**

Kasten Innen: 250x142x35 cm  
 Ges. Maße: 368x149 cm  
 Bordwände: Stahl  
 Ges. Gewicht: 750 kg  
 Nutzlast: 588 kg  
 Bereifung: 10"  
 Bremse: Nein



Bestell Nr. 303066

**● 3251 T**

**Hochlader alle Bordwände abklappbar, 750 kg**

Kasten Innen: 250x142x35 cm  
 Ges. Maße: 368x149 cm  
 Bordwände: Stahl  
 Ges. Gewicht: 750 kg  
 Nutzlast: 525 kg  
 Bereifung: 10"  
 Bremse: Nein



Bestell Nr. 303067

**● 3251 TB**

**Hochlader, alle Bordwände abklappbar, 1000 kg**

Kasten Innen: 250x142x35 cm  
 Ges. Maße: 407x149 cm  
 Bordwände: Stahl  
 Ges. Gewicht: 1000 kg  
 Nutzlast: 750 kg  
 Bereifung: 10"  
 Bremse: Ja



Bestell Nr. 303069

**Zubehör - 3150 S**

Bestell Nr.	Zubehör
28982	Flachplane, blau
27980	Flachplanenbügel
72596	Hochplane blau mit 4-Kant-Gestell, Schleuderverschluss vorne und hinten (Innenhöhe ca. 117 cm)
35248P	Alu/Holzdeckel 8 cm
46073	Kastenaufsatz mit HTK-Verschluss ca. 35 cm
37455704	Laubgitter ca. 50 cm
30296	Stützradtraverse
44105	Stützrad 200x50 mm, Ø 48mm
26114	Stützradbeschlag Ø 48
31194	Ladegitter feuerverzinkt ca. 50 cm
30092	Galerie/Reling für Alu/Holzdeckel
37444901	Alubordwanderhöhungssatz, ca. 50 cm
36857	Plane für Alubordwanderhöhungssatz
28800	Ersatzrad 500x10" 6C

**Zubehör - 3205 S**

Bestell Nr.	Zubehör
28983	Flachplane blau
25012	Flachplanenbügel
72590	Hochplane blau mit 4-Kant-Gestell, Schleuderverschluss vorne und hinten (Innenhöhe ca. 117 cm)
35249P	Alu/Holzdeckel 8 cm
45336	Kastenaufsatz mit HTK-Verschluss ca. 35 cm
37455705	Laubgitter ca. 50 cm
46128	Relingskit 2-Seitig
28594	Stützradtraverse
44105	Stützrad 200 x 50 mm, Ø 48 mm
26114	Stützradbeschlag Ø 48
31195P	Ladegitter feuerverzinkt ca. 50 cm
37445001	Alubordwanderhöhungssatz, ca. 50 cm
36859	Plane für Alubordwanderhöhungssatz
38791	Abdecknetz schwarz
42608	Werkzeugkasten - für Anhänger bis 750 kg
14811P	Ersatzradhalter, 4-Loch
28800	Ersatzrad 500X10 6C

**Zubehör - 3250 und 3251**

Bestell Nr.	Zubehör
28984	Flachplane blau
25012	Flachplanenbügel
72587	Hochplane blau mit 4-Kant-Gestell, Schleuderverschluss vorne und hinten (Innenhöhe ca. 117 cm)
45337	Kastenaufsatz für 3250 mit HTK-Verschluss
44728	Kastenaufsatz für 3251 mit HTK-Verschluss
37455706	Laubgitter ca. 50 cm
28594	Stützradtraverse
44105	Stützrad 200 x 50 mm, Ø 48 mm
26114	Stützradbeschlag Ø 48
31195P	Ladegitter feuerverzinkt ca. 50 cm
37445101	Alubordwanderhöhungssatz, ca. 50 cm
36861	Plane für Alubordwanderhöhungssatz
38792	Abdecknetz schwarz
14811P	Ersatzradhalter 4-Loch
45257	Stoßdämpfersatz, Tandem



**Der kräftige, benutzer-  
freundliche Anhänger  
für Beruf und für Frei-  
zeit. Qualität bis ins  
kleinste Detail.**



## 8 starke Gründe

- Ihre Garantie für Langlebigkeit und hohen Gebrauchswert



### 1 Große Kastenmaße. Alle 4 Seiten lassen sich abklappen oder abnehmen

Die Serie 4000 hat die Plattform über den Rädern platziert. Dies gewährleistet große Kastenmaße. Alle 4 Seiten lassen sich abnehmen oder abklappen, wodurch der Anhänger fürs Laden von Paletten etc. mit Gabelstapler gut geeignet ist.

### 2 Eine kräftige Stahlkante schützt die Ladefläche beim Beladen mit Gabelstapler

Ein kräftiges Stahlprofil schützt die Plattform beim Beladen mit Gabelstapler. Die Ladefläche liegt zwischen den Stahlprofilen versenkt, was die Ladefläche beim Beladen schützt.

### 3 Super Fahreigenschaften und ideal für den Transport von langen Gegenständen

Die Serie 4000 hat eine lange Zugdeichsel. Die lange Zugdeichsel sichert, dass der Anhänger hinter dem Auto perfekt liegt, und macht das Rückwärtsfahren angenehm. Falls die Frontklappe abgeklappt wird, lässt sich der Anhänger für den Transport von langen Materialien benutzen.

### 4 Rückfahrleuchte serienmäßig

Die Serie 4000 wird mit 13-poligem Stecker mit Spiralkabel geliefert.

### 5 Eine Vielfalt von Möglichkeiten bietet die Verzurrung und Sicherung der Ladung

Die Serie 4000 wird standardmäßig mit eingelassenen Verzurrösen im Stahlkantprofilen geliefert. Die Verzurrösen vorne und hinten sind um 45° gedreht, damit erreicht man beim Verzurren immer einen geraden Zug an den Verzurrgurten. Darüber hinaus wird der Anhänger standardmäßig mit Verzurrbügeln, die außen angebracht sind, geliefert.

### 6 Abnehmbare Eckpfosten

Die Eckpfosten sind aus Stahl und lassen sich schnell abbauen. Die Bordwände sind dadurch abklappbar, oder lassen sich komplett herausnehmen.

### 7 Zentriertes Stützrad

Serienmäßig mit zentriertem Stützrad geliefert - eine starke Lösung.

### 8 Benutzerfreundliche Verschlüsse

Die Verschlüsse sind leicht bedienbar.

## 4260 B

Hochlader, alle Bordwände abklappbar, 1200 kg

Kasten Innen: 259x143x35 cm  
Ges. Maße: 417x149 cm  
Bordwände: Alu  
Ges. Gewicht: 1200 kg  
Nutzlast: 950 kg  
Bereifung: 13"  
Bremsen: Ja



Bestell Nr. 303070

## 4260 TB

Hochlader, alle Bordwände abklappbar, 1500 kg

Kasten Innen: 259x143x35 cm  
Ges. Maße: 417x149 cm  
Bordwände: Alu  
Ges. Gewicht: 1500 kg  
Nutzlast: 1170 kg  
Bereifung: 13"  
Bremsen: Ja



Bestell Nr. 303071

## 4310 TB

Hochlader, alle Bordwände abklappbar, 2000 kg

Kasten Innen: 309x169x35 cm  
Ges. Maße: 466x174 cm  
Bordwände: Alu  
Ges. Gewicht: 2000 kg  
Nutzlast: 1650 kg  
Bereifung: 13"  
Bremsen: Ja



Bestell Nr. 303072

## Zubehör - 4260

Bestell Nr.	Zubehör
08559	Flachplane grau
25012	Flachplanenbügel verstellbar
22707	Hochplane 60 cm grau
22708	Hochplane 100 cm grau
22709	Hochplane 150 cm grau
22672	Planengestell 60 cm
22673	Planengestell 100 cm
22674	Planengestell 150 cm
303117	Befestigungssatz für Planengestell
303387	Kastenaufsatz Alu ca. 35 cm
45568P	Laubgitter ca. 50 cm
303115	Alubordwänderhöhungssatz ca. 50 cm
44001	Plane für Alubordwänderhöhungssatz
43813	Sicherheitspaket für 4-Loch Felge
43814	Sicherheitspaket für 5-Loch Felge
41343	Abdecknetz schwarz
43823P	Stoßdämpfersatz 1200-1300 kg
43824P	Stoßdämpfersatz 1500 kg
44139	Kotflügel-Kit
43811	Ersatzradhalter

## Zubehör - 4310

Bestell Nr.	Zubehör
20027	Flachplane grau
25012	Flachplanenbügel verstellbar
23311	Hochplane 60 cm grau
22713	Hochplane 100 cm grau
22579	Hochplane 150 cm grau
23310	Planengestell 60 cm
22678P	Planengestell 100 cm
22578	Planengestell 150 cm
303117	Befestigungssatz für Planengestell
44469	Abdecknetz schwarz
303386	Kastenaufsatz Alu ca. 35 cm
303116	Alubordwänderhöhungssatz ca. 50 cm
43576P	Laubgittersatz ca. 50 cm
44000	Plane für Alubordwänderhöhungssatz
26106	Stützbeinsatz
43813	Sicherheitspaket für 4-Loch Felge
43814	Sicherheitspaket für 5-Loch Felge
44138	Kotflügel-Kit
43825P	Stoßdämpfersatz 2000 kg
43811	Ersatzradhalter

**Gewerbeanhänger für ganz schwere Lasten. Mit einem sehr stabilem Fahrgestell und versenkten Verschlüssen im Rahmen.**



## 9 starke Gründe

- Ihre Garantie für Langlebigkeit und hohen Gebrauchswert



### 1 Für die schwersten Aufgaben gebaut

Die Serie 5000 ist einer der stärksten Anhänger, die es auf dem Markt gibt. Eine außerordentlich starke und kräftige Bauart.

### 2 Es gibt eine Vielfalt von Möglichkeiten, die Ladung zu verzurren und zu sichern

Die Serie 5000 wird serienmäßig mit eingelassenen Verzurrösen versehen, die in den kräftigen Stahlkantprofilen eingelassen sind, die die Ladefläche schützt. Der Anhänger hat weiterhin Verzurrbügel, die von außen am Anhänger angebracht sind. Damit lässt sich auch die Ladung zusätzlich gut sichern.

### 3 Eingelassene Verschlüsse

Die Verschlüsse sind in den Bordwänden des Anhängers eingelassen. Eine einfache und bedienungsfreundliche Bauart. Die Verschlüsse gestalten so kein Hindernis.

### 4 Abnehmbare Eckpfosten

Die Eckpfosten sind aus Stahl und lassen sich schnell abbauen. Die Bordwände sind dadurch abklappbar, oder lassen sich komplett herausnehmen.

### 5 2 Europaletten – Seite an Seite

Die Innenbreite des Anhängers von 180 cm ist ausreichend, um 2 Europaletten Seite an Seite zu transportieren und zu verzurren.

### 6 Integrierte Auffahrschienenaufliegung und Auffahrschienen (Zubehör)

Auffahrschienenaufliegung und Auffahrschienen (Zubehör) lassen sich am Anhänger leicht anbauen. Deshalb ist es möglich, Minibagger, Kompakttraktoren etc. auf einem Anhänger der Serie 5000 zu transportieren.

### 7 Ein umfassendes Zubehörprogramm gewährleistet eine Vielfalt von Anwendungsmöglichkeiten

Hochplane in 3 unterschiedlichen Höhen, Aufsatzbordwände, Ladegitter und Laubgitter sind nur eine Auswahl der großen Zubehörausrüstung, die für die Serie 5000 möglich ist.

### 8 13-poliger Stecker mit Spiralkabel

### 9 Rückfahrleuchte serienmäßig



Bestell Nr. 303073

### ● 5310 A

#### Hochlader, alle Bordwände abklappbar, 2500 kg

Kasten Innen: 309x180x35 cm  
 Ges. Maße: 445x186 cm  
 Bordwände: Alu  
 Ges. Gewicht: 2500 kg  
 Nutzlast: 1990 kg  
 Bereifung: 14"  
 Bremse: Ja



Abbildung mit Flachplane

Bestell Nr. 303074

### ● 5420 A

#### Hochlader, mit abklappbaren und geteilten Bordwänden, 2500 kg

Kasten Innen: 418x203x35 cm  
 Ges. Maße: 549x210 cm  
 Bordwände: Alu  
 Ges. Gewicht: 2500 kg  
 Nutzlast: 1835 kg  
 Bereifung: 14"  
 Bremse: Ja



Bestell Nr. 303076

### ● 5420 A

#### Hochlader, mit abklappbaren und geteilten Bordwänden, 3500 kg

Kasten Innen: 418x203x35 cm  
 Ges. Maße: 549x210 cm  
 Bordwände: Alu  
 Ges. Gewicht: 3500 kg  
 Nutzlast: 2743 kg  
 Bereifung: 14"  
 Bremse: Ja



Bestell Nr. 303077

### ● 5520 A

#### Hochlader, mit abklappbaren und geteilten Bordwänden, 3500 kg

Kasten Innen: 518x204x35 cm  
 Ges. Maße: 649x210 cm  
 Bordwände: Alu  
 Ges. Gewicht: 3500 kg  
 Nutzlast: 2663 kg  
 Bereifung: 14"  
 Bremse: Ja



## Zubehör - Serie 5000 - Universal

Bestell Nr.	Zubehör
32500	Auffahrschienensatz Stahl (max. Tragfähigkeit 2800 kg - 254x30 cm)
32501P	Auffahrschienensatz Alu (max. Tragfähigkeit 2800 kg - 256x30 cm)
32529	Stützbeinsatz
38527	Stoßdämpfersatz Serie 5000 1500-3000 kg, Tandem
38528	Stoßdämpfersatz Serie 5000 3500 kg, Tandem
15993P	Ersatzradhalter 4+5 Loch

## Zubehör - 5310

Bestell Nr.	Zubehör
31910	Flachplane grau
25012	Verstellbarer Flachplanenbügel
31914	Hochplane 100 cm grau (seitlich zu öffnen)
31917	Hochplane 150 cm grau (seitlich zu öffnen)
31925	Planengestell 100 cm
31928	Planengestell 150 cm
23072	Befestigungssatz für Planengestell
24712	Ladegitter feuerverzinkt ca. 80 cm
31942	Kastenaufsatz Alu ca. 35 cm
32781	Laubgitter ca. 80 cm

## Zubehör - 5420

Bestell Nr.	Zubehör
31913	Flachplane grau
25012	Verstellbare Flachplanenbügel
22722	Hochplane 100 cm grau (seitlich zu öffnen)
22723	Hochplane 150 cm grau (seitlich zu öffnen)
31922	Hochplane 180 cm grau (seitlich zu öffnen)
22687	Planengestell 100 cm
22688	Planengestell 150 cm
31933	Planengestell 180 cm
23072	Befestigungssatz für Planengestell
31945	Kastenaufsatz Alu ca. 35 cm
31945P	Laubgitter ca. 80 cm
23265	Ladegitter feuerverzinkt ca. 80 cm



## Zubehör - 5520

Bestell Nr.	Zubehör
22724	Hochplane 100 cm grau (seitlich zu öffnen)
22725	Hochplane 150 cm grau (seitlich zu öffnen)
31923	Hochplane 180 cm grau (seitlich zu öffnen)
22689	Planengestell 100 cm
22690	Planengestell 150 cm
31934P	Planengestell 180 cm
23072	Befestigungssatz für Planengestell
32785P	Laubgitter ca. 80 cm
23265	Ladegitter feuerverzinkt ca. 80 cm
31946P	Kastenaufsatz Alu ca. 35 cm



**Brenderup 3-Seiten-  
Kipper - für den Trans-  
port von Minibaggern,  
Kleintraktoren,  
Kies usw.**



## 10 starke Gründe

- Ihre Garantie für Langlebigkeit und hohen Gebrauchswert



### 1 Starke Bauart

Fahrgestell und Rahmen des Anhängers sind äußerst kräftig gebaut. Die Konstruktion ist geschweißt und feuerverzinkt. Standardmontierte Verzurrösen sind im Stahlboden integriert.

### 2 Geschweißte, feuerverzinkte Bordwände

Der Anhänger ist mit feuerverzinkten Bordwänden ausgerüstet – wahrscheinlich die stärkste und solideste Bauart auf dem Markt.

### 3 13-poliger Stecker mit Spiralkabel und Batterie Ladung

Mit dem 13-poligen Stecker ist es möglich die Batterie aufzuladen. Die Pole 10 und 11 sind für Ladung vorbereitet. Rückfahrleuchte als Standardausrüstung.

### 4 Kräftiger und verschleißfester Boden

Der Anhänger ist mit Stahlboden versehen. Eine äußerst kräftige Bauart. Die Bodenplatte ist oben umgekannt und wird deshalb nicht beschädigt, wenn Paletten auf die Plattform geschoben werden.

### 5 Integrierte Auffahrschieneaufhängung und Auffahrschienen (Zubehör)

Auffahrschieneaufhängung und Auffahrschienen (Zubehör) lassen sich an dem

Anhänger leicht anbauen. Mit dieser Ausrüstung lassen sich Minibagger, Kompakttraktoren etc. auf einem Brenderup 3-Seiten-Kipper transportieren.

### 6 Staukasten auf Deichsel standardmäßig montiert

### 7 Batterie und Pumpe sind gegen Diebstahl geschützt

Die Batterie und die Pumpe sind unter der Plattform des Anhängers eingebaut. Um zur Batterie Zutritt zu bekommen, muss die Plattform zuerst gekippt werden. Handpumpe ist standardmäßig montiert.

### 8 Ideal für den Transport von Minibaggern

Durch unterstützende Querträger in der Ladefläche ist der Anhänger für den Transport von Minibaggern etc. ideal geeignet ist.

### 9 Drahtlose Fernbedienung (Zubehör)

Für die elektrische Hydraulik Pumpe ist eine drahtlose Fernbedienung erhältlich (Zubehör).

### 10 Rückfahrleuchte serienmäßig

## 3-Seiten-Kipper

mit Elektro- und Handpumpe, 2700 kg

Kasten Innen: 308x179x39 cm  
Ges. Maße: 446x195 cm  
Bordwände: Stahl  
Ges. Gewicht: 2700 kg  
Nutzlast: 1833 kg  
Bereifung: 14"  
Bremsen: Ja



Bestell Nr. 303040

## 3-Seiten-Kipper

mit Elektro- und Handpumpe, 3500 kg

Kasten Innen: 308x179x39 cm  
Ges. Maße: 446x195 cm  
Bordwände: Stahl  
Ges. Gewicht: 3500 kg  
Nutzlast: 2602 kg  
Bereifung: 14"  
Bremsen: Ja



Bestell Nr. 303041

## Zubehör - 3-Seiten-Kipper

Bestell Nr.	Zubehör
29650	Flachplane grau
25012	Unterstützungsbügel verstellbar 130-205 cm
29651	Hochplane grau 150 cm
29657P	Planengestell 150 cm
23072	Befestigungssatz für Gestell P-Serie
29712	Ladegitter feuerverzinkt ca. 80 cm
29655P	Laubgitteraufsatz ca. 80 cm
29654P	Kastenaufsatz Stahl ca. 39 cm
30165	Auffahrsatz Alu
29656	Auffahrsatz Stahl
42939P	Auffahrschienen und Stützbeinsatz 310 cm Stahl
23118	Ersatzradhalter 4x100 und 5x112 Lochabstand
29653P	Stützbeinsatz
29585	Ladegerät 12V/10A für Netzanschluss 220/50 HZ
23118	Ersatzradhalter
38787	Kupplungsschloss, groß
45542	Fernbedienung drahtlos für elektrische Hydraulikpumpe
38527	Stoßdämpfersatz 1800-3000 kg
38528	Stoßdämpfersatz 3500 kg

**Universaltransporter  
- perfekt für Maschinen  
und Materialien wie Bau-  
maschinen, Pkw's, Sand,  
Erde, Kies usw.**





## 8 starke Gründe

- Ihre Garantie für Langlebigkeit und hohen Gebrauchswert



### 1 Der perfekte Universaltransporter

Der Universaltransporter lässt sich ankippen, so dass Maschinen etc. auf die Plattform gefahren werden können. Der geschlossene Boden ermöglicht den Transport von anderen Materialien z.B. Kies, Steine, Erde.

### 2 Einfache Lösung beim Auf- und Abfahren

Durch Ankippen der Ladefläche über eine Hydraulik-Pumpe ist ein einfaches Verladen von Maschinen gewährleistet. Der Auffahrwinkel von nur 12° bedeutet bequemes Beladen in jeder Situation.

### 3 Hervorragende Fahreigenschaften

Niedriger Schwerpunkt des Anhängers erreicht durch die bauartbedingte Konstruktion von Brenderup.

### 4 Sicherheit und Qualität

Es werden Qualitätsachsen von führenden Achsenproduzenten Europas verwendet. Brenderup geht bezüglich der Qualität in der Bauart der Anhänger keine Kompromisse ein. Die Plattform ist eine stark gebaute und vollverschweißte Einheit.

### 5 Kein Rost auf einem Brenderup Unitransporter

Alle Teile des Fahrgestells und der Plattform sind feuerverzinkt.

### 6 Einfaches Verzurren von Maschinen und Ladung

Kräftige Verzurrösen sind in der Innenwand des Anhängers integriert. Somit ist die Ladung jederzeit gesichert.

### 7 13-poliger Stecker mit Spiralkabel

### 8 Rückfahrleuchte serienmäßig

## ● Universaltransporter UT 53 mit Kippvorrichtung, 2500 kg

Kasten Innen: 310x180 cm  
Ges. Maße: 477x230 cm  
Bordwände: Stahl  
Ges. Gewicht: 2500 kg  
Nutzlast: 1960 kg  
Bereifung: 14"  
Bremsen: Ja



Bestell Nr. 303044

## ● Universaltransporter UT 59 mit Kippvorrichtung, 2500 kg

Kasten Innen: 400x180 cm  
Ges. Maße: 596x230 cm  
Bordwände: Stahl  
Ges. Gewicht: 2500 kg  
Nutzlast: 1920 kg  
Bereifung: 14"  
Bremsen: Ja



Bestell Nr. 303045



## Zubehör - Universaltransporter

Bestell Nr.	Zubehör
33844P	Rampe für UT 53 und 59, Länge ca. 163 cm
39575P	Rampenverlängerung für UT 53 und 59, Länge ca. 180 cm
26111	ALKO Winde 900 kg mit Seil



**Maschinentransporter  
mit wartungsfreien Gum-  
mifederachsen.  
Baggerablageschaukel ist  
Standard.**



## 9 starke Gründe

- Ihre Garantie für Langlebigkeit und hohen Gebrauchswert

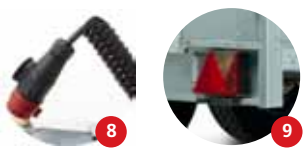

Mit neuen Verschlüssen

### 1 Einfaches Auffahren von Maschinen

Die außerordentlich lange Rampe bietet einen idealen Auffahrwinkel.

### 2 Wartungsfreie Achsen

Der Anhänger ist mit wartungsfreien Gummifederachsen versehen.

### 3 Integrierte Rampenunterstützung – keine Stützbeine!

Die Rampe enthält eine integrierte Rampenunterstützung, die den Anhänger beim Auffahren der Maschinen etc. unterstützt.

### 4 Wird mit Baggerablateschaufel geliefert

Als Standard wird der Anhänger mit Baggerablateschaufel geliefert. Ersatzrad ist Zubehör.

### 5 Hohe Benutzerfreundlichkeit

Der Anhänger wird mit rutschfestem Trittbrett mit eingestanzten Löchern geliefert,

bei denen Schlamm die Sicherheit beim Einsteigen in den Minibagger nicht beeinflusst.

Die Verzurrösen sind standardmäßig in den Bordwänden integriert.

### 6 Eingelassene Leuchten

Die Leuchten sind im Fahrgestell des Anhängers eingelassen und sind hier gut geschützt.

### 7 Alu-Boden oder Auffahrschienen (Zubehör)

Alu-Boden oder Fahrschienen lassen sich am Anhängerboden anbauen. Das Zubehör schont die Plattform beim Auffahren der Maschinen.

### 8 13-poliger Stecker mit Spiralkabel

### 9 Rückfahrleuchte serienmäßig

Bestell Nr. 303043

## ● MT 3651

### Maschinentransporter, breit, 3500 kg

Kasten Innen: 365x180 cm  
Ges. Maße: 562x234 cm  
Bordwände: Stahl  
Ges. Gewicht: 3500 kg  
Nutzlast: 2720 kg  
Bereifung: 14"  
Bremsen: Ja



## Zubehör - Maschinentransporter

Bestell Nr.	Zubehör
41393P	Verstärkung für MT-Rampe, 1 Stck.
38787	Kupplungsschloss, groß
39468P	Aluboden für MT 3651
39593P	Ersatzradhalter komplett
43546P	Stoßdämpfersatz 3500 kg



**Brenderup Autotransporter - Betriebssicherheit und eine problemlose Fahrt, Stunde um Stunde...**



## 9 starke Gründe

- Ihre Garantie für Langlebigkeit und hohen Gebrauchswert



### 1 Die vielleicht einfachste Transportlösung des Marktes

Der Schwerpunkt eines Brenderup Autotransporters ist perfekt. Durch Ankippen der Ladefläche über eine Hydraulik-Pumpe ist ein einfaches Verladen von Autos gewährleistet. Leicht, einfach und simpel. Ein Auffahrwinkel von nur 12° bedeutet bequemes Auf- und Abfahren des Autos.

### 2 Sicherheit und Qualität

Es werden Qualitätsachsen von führenden Achsenproduzenten Europas verwendet. Brenderup geht bezüglich der Qualität in der Bauart der Anhänger keine Kompromisse ein. Die Plattform ist eine stark gebaute und vollverschweißte Einheit.

### 3 Vollboden (Zubehör)

Der Anhänger ist mit Vollboden (Zubehör) lieferbar.

### 4 Kein Rost auf einem Brenderup Autotransporter

Alle Teile des Fahrgestells sind feuerverzinkt.

### 5 Rutschfeste Fahrschienen, an denen die Autos leicht zu verzurren sind

Fahrschienen mit eingestanzten Löcher sichern, dass die Plattform beim Auffahren rutschfest ist. Die eingestanzten Löcher lassen sich auch zum Verzurren des Autos während der Fahrt benutzen.

### 6 Winde und Drahtseil

Der Anhänger wird als Standard mit ALKO-Sicherheitswinde und Drahtseil geliefert.

### 7 Kotflügel als Trittbrett

Die Kotflügel sind so kräftig gebaut, dass sie als Trittbrett benutzt werden können.

### 8 13-poliger Stecker mit Spiralkabel

### 9 Rückfahrleuchte serienmäßig

Bestell Nr. 303000

## U 110

### Autotransporter, 2500 kg

Kasten Innen: 400x192 cm  
Ges. Maße: 604x243 cm  
Plattform: Stahl  
Ges. Gewicht: 2500 kg  
Nutzlast: 1970 kg  
Bereifung: 14"  
Bremsen: Ja



Bestell Nr. 303001

## U 120

### Autotransporter, 3000 kg

Kasten Innen: 400x204 cm  
Ges. Maße: 604x253 cm  
Plattform: Stahl  
Ges. Gewicht: 3000 kg  
Nutzlast: 2410 kg  
Bereifung: 14"  
Bremsen: Ja



## Zubehör - Autotransporter

Bestell Nr.	Zubehör
26112	Keil für Fahrschiene mit Halter (Satz - 2 Stck.) (Bild A)
26113	Stoppklotz komplett links und rechts (Bild B)
30844	Alu-Boden für Autotransporter 195 cm
30845	Alu-Boden für Autotransporter 204 cm
41559P	Ersatzradhalter für Autotransporter, 4- und 5-Loch
47560054	Elektro-Winde
37361501	Fernbedienung für Elektro-Winde
45627	Stoßdämpfersatz kpl. U120

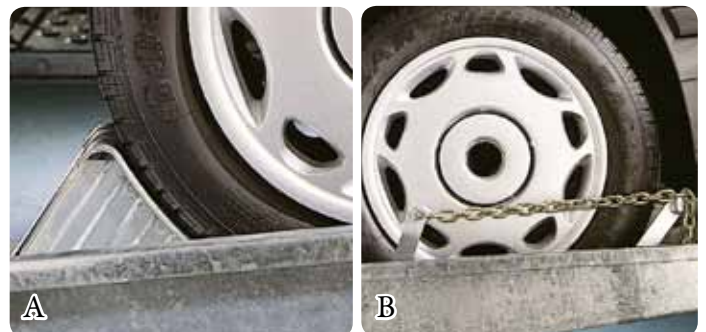

**Der MC 2 – Motorrad-  
fahrer schätzen den  
niedrigen Schwerpunkt  
und die idealen Fahr-  
eigenschaften...**



## 8 starke Gründe

- Ihre Garantie für Langlebigkeit und hohen Gebrauchswert

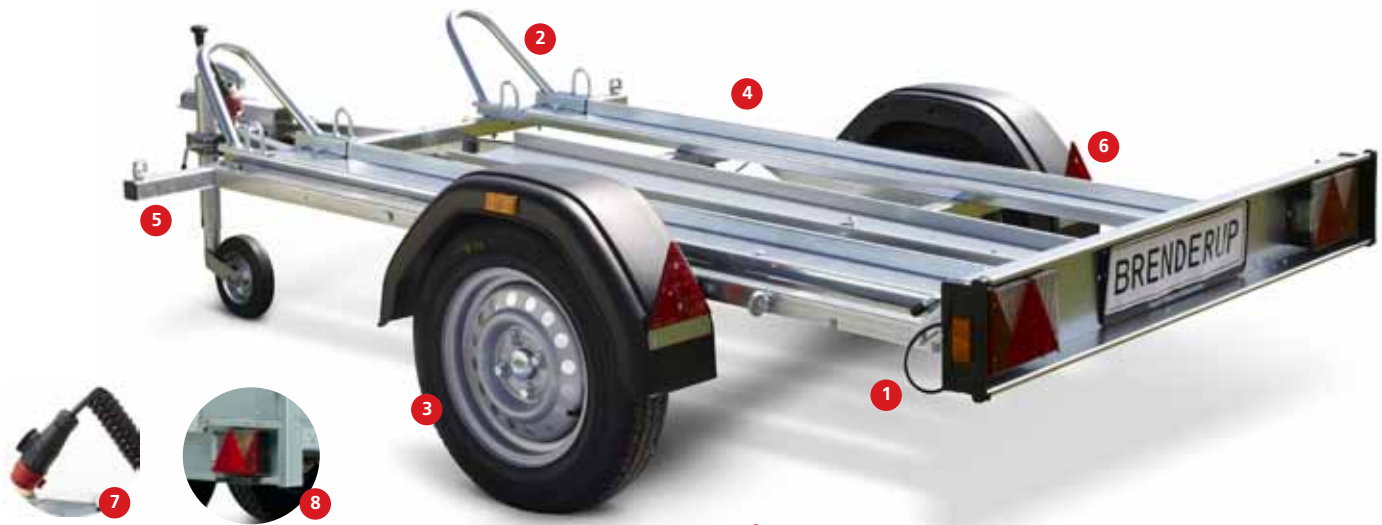

### 1 Einfacher und bequemer Transport von Motorrädern

Vor dem Beladen des Motorrades den Leuchenträger abklappen. Niedriger Aufhärwinkel erhöht die Sicherheit beim Be- und Entladen des Motorrades.

### 2 Leichtes Verzurren des Motorrades

Das Motorrad lässt sich auf der Trailerplattform leicht verzurren. Die Verzurrösen vorne sind am Fahrgestell verschweißt. Im hinteren Bereich sind sie verschraubt und dadurch individuell einstellbar

### 3 13" Räder

Der Anhänger wird mit 13" Rädern geliefert.

### 4 Maximale Fahreigenschaften und niedrige Ladehöhe

Die Plattform liegt zwischen den Rädern des Anhängers versenkt. Der niedrige Schwerpunkt gewährleistet ideale Fahreigenschaften und eine niedrige Ladehöhe.

### 5 Stützrad ist Standard

### 6 Leicht bedienbare Aufhärtschiene

Die Aufhärtschiene lässt sich schnell und einfach an- und abbauen. Die Aufhärtschiene ist an einem Transportbeschlag mitten auf dem Anhänger befestigt.

### 7 13-poliger Stecker mit Spiralkabel

### 8 Rückfahrleuchte serienmäßig

## MC 2

### Motorradtransporter

Innenmaße: 200x141 cm  
Ges. Maße: 293x153 cm  
Plattform: Stahl  
Ges. Gewicht: 750 kg  
Nutzlast: 625 kg  
Bereifung: 13"  
Bremsen: Nein



Bestell Nr. 303002

## Zubehör

Bestell Nr.	Zubehör
29195	Ratschen-Zurrort 4 Meter mit Haken (1 Stk.)
31137	Rad 145/80 R13
45754	Verzurrbeschlag komplett (1 Stk.)
67098201	Ersatzradhalter
44105	Stützrad 200x50 mm, Ø 48 mm
26114	Stützradbeschlag, Ø 48 mm



**Brenderup Kofferranhänger – einsetzbar im privaten oder gewerblichen Bereich als Transportlösung für jeden Zweck ...**



## 11 starke Gründe

- Ihre Garantie für Langlebigkeit und hohen Gebrauchswert



### 1 Maximale Fahreigenschaften und niedrige Ladehöhe

Die Plattform liegt zwischen den Rädern des Anhängers versenkt. Der niedrige Schwerpunkt gewährleistet ideale Fahreigenschaften und eine niedrige Ladehöhe.

### 2 Bewerben Sie Ihre Firma auf einem Brenderup Kofferranhänger

Mit einer begrenzten Investition kann man seinen Kofferranhänger dekorieren lassen, so dass er als eine fahrende Werbesäule erscheint.

### 3 Lichtdurchlässiges Dach.

Das lichtdurchlässige Dach sorgt für einen hellen Innenraum.

### 4 Sicherung der Ladung

Im Rahmen sind integrierte Verzurrösen an den Innenlängsseiten des Kofferranhängers angebaut. Die Verzurrösen sind an verschiedenen Positionen einsetzbar.

### 5 13-poliger Stecker mit Spiralkabel

### 6 Rückfahrleuchte serienmäßig

### 7 Kräftiger Drehstangenverschluss mit integriertem Schloss

Kofferranhänger mit Türen werden mit einem Drehstangenverschluss mit einem integrierten, stabilen Schloss geliefert.

### 8 Rostfreie Scharniere

Rostfreie Scharniere sichern Langlebigkeit.

### 9 Der Brenderup Kofferranhänger deckt jeden Bedarf

Der Anhänger wird mit Türen, Rampe oder Verkaufsklappe geliefert, so dass sich die ganze Seite öffnen lässt. Dies macht den Anhänger als Verkaufswagen ideal einsetzbar.

### 10 Innenbeleuchtung serienmäßig

Kofferranhänger mit einer Breite von 153 cm haben die Innenbeleuchtung serienmäßig.

### 11 Stützrad ist Standardausrüstung



**● 7260 B**
**Kofferranhänger mit Türen, 1300 kg**

Innenmaße: 260x153x150 cm  
 Ges. Maße: 405x204x205 cm  
 Seiten: Plywood  
 Ges. Gewicht: 1300 kg  
 Nutzlast: 836 kg  
 Bereifung: 14"  
 Bremse: Ja



Bestell Nr. 303083

**● 7260 B**
**Kofferranhänger mit Rampe, 1300 kg**

Innenmaße: 260x153x150 cm  
 Ges. Maße: 405x204x205 cm  
 Seiten: Plywood  
 Ges. Gewicht: 1300 kg  
 Nutzlast: 820 kg  
 Bereifung: 14"  
 Bremse: Ja



Bestell Nr. 303081

**● 7260 B**
**Kofferranhänger mit Türen, 1300 kg**

Innenmaße: 260x153x185 cm  
 Ges. Maße: 405x204x240 cm  
 Seiten: Plywood  
 Ges. Gewicht: 1300 kg  
 Nutzlast: 802 kg  
 Bereifung: 14"  
 Bremse: Ja



Bestell Nr. 303084

**● 7260 B**
**Kofferranhänger mit Rampe, 1300 kg**

Innenmaße: 260x153x185 cm  
 Ges. Maße: 405x204x240 cm  
 Seiten: Plywood  
 Ges. Gewicht: 1300 kg  
 Nutzlast: 783 kg  
 Bereifung: 14"  
 Bremse: Ja



Bestell Nr. 303082

**● 7300 TB**
**Kofferranhänger mit Türen, 2000 kg**

Innenmaße: 300x153x185 cm  
 Ges. Maße: 444x204x240 cm  
 Seiten: Plywood  
 Ges. Gewicht: 2000 kg  
 Nutzlast: 1368 kg  
 Bereifung: 13"  
 Bremse: Ja



Bestell Nr. 303087

**● 7300 TB**
**Kofferranhänger mit Rampe, 2000 kg**

Innenmaße: 300x153x185 cm  
 Ges. Maße: 444x204x240 cm  
 Seiten: Plywood  
 Ges. Gewicht: 2000 kg  
 Nutzlast: 1349 kg  
 Bereifung: 13"  
 Bremse: Ja



Bestell Nr. 303085

**● 7350 TB**
**Kofferranhänger mit Türen, 2500 kg**

Innenmaße: 350x153x185 cm  
 Ges. Maße: 494x204x240 cm  
 Seiten: Plywood  
 Ges. Gewicht: 2500 kg  
 Nutzlast: 1803 kg  
 Bereifung: 14"  
 Bremse: Ja



Bestell Nr. 303091

**● 7350 TB**
**Kofferranhänger mit Rampe, 2500 kg**

Innenmaße: 350x153x185 cm  
 Ges. Maße: 494x204x240 cm  
 Seiten: Plywood  
 Ges. Gewicht: 2500 kg  
 Nutzlast: 1772 kg  
 Bereifung: 14"  
 Bremse: Ja



Bestell Nr. 303090

**Zubehör - Kofferranhänger**

Bestell Nr.	Zubehör
29567	Verschließbare Tür an der Seite 55x110 cm (BxH)
29568	Verschließbare Tür an der Seite 60x160 cm (BxH) Innenhöhe 185 cm --->
38604	Verkaufsklappe 245x149 cm für 7260 - 185 cm Höhe
38605	Verkaufsklappe 288,4x149 cm für 7300 - 185 cm Höhe
38606	Verkaufsklappe 245x149 cm für 7300 - 185 cm Höhe
38610	Verkaufsklappe 245x149 cm für 7350 - 185 cm Höhe
38609	Verkaufsklappe 288,4x149 cm für 7350 - 185 cm Höhe
47615212	Beleuchtung innen - Innenhöhe 150 cm ---> Standard Breite 153 cm
38500	Bremslicht-Satz - Dioden oben angebracht
45533	Zurrösen (Satz mit 4 Stck.)
38586P	Stützbeinsatz für Serie 7000 Breite 155 cm
40553P	Stoßdämpfersatz Serie 7000 1 Achse
40554P	Stoßdämpfersatz Serie 7000 2 Achsen
15993P	Ersatzradhalter 4- und 5-Loch
33730P	MC-Motorrad-Kit komplett bestehend aus Einlasskassette + 4 Spanngurten
38787	Kupplungsschloss groß
38788	Kupplungsschloss klein

**Brenderup Bootsanhänger. Seien Sie unabhängig von einem Bootsplatz - und fahren Sie zu Ihrem Lieblingsee...**



## 9 starke Gründe

für einen Brenderup-Bootstrailer der Premium-Serie  
- Ihre Garantie für Langlebigkeit und hohen Gebrauchswert

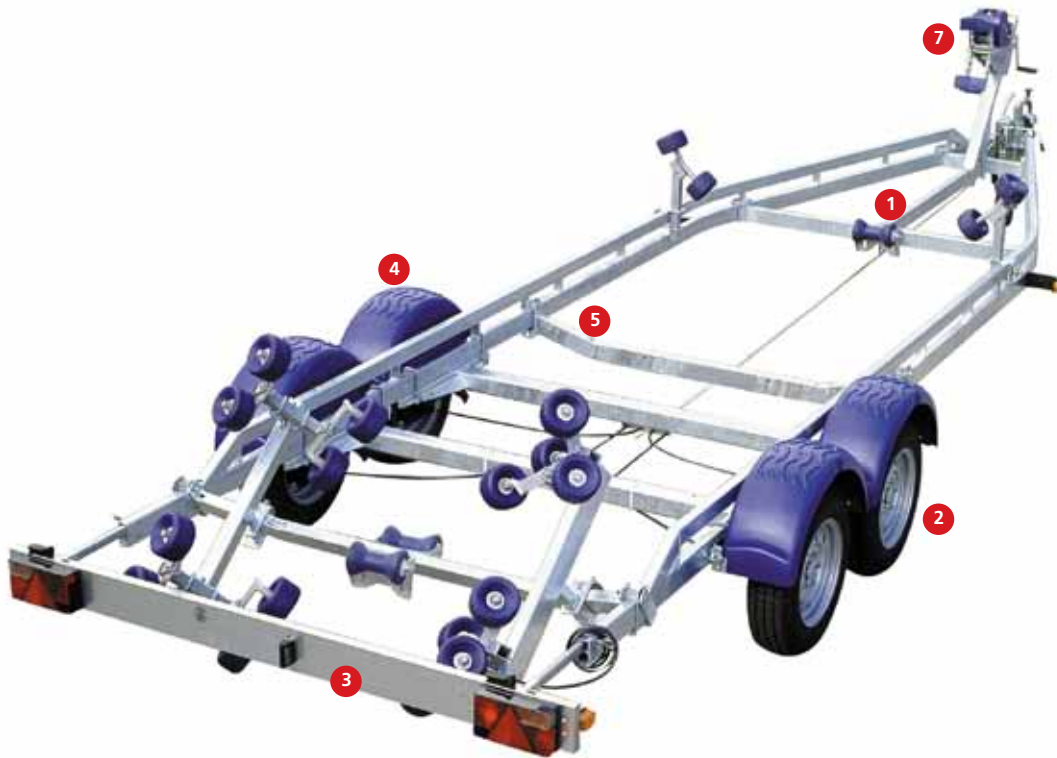

### 1 Minimale Belastung des Bootes, wenn es auf dem Anhänger ruht

Alle Rollen sind einstellbar und lassen sich Ihrem Boot genau anpassen. Die Kielrollen lassen sie so einstellen, dass das Boot auf dem Kiel steht. Das ermöglicht eine geringe Belastung auf dem Bootsrumpf.

### 2 Wasserdichte Lager mit einer 5-jährigen Garantie. Rostfreie Bremsseile

Brenderup Premium Bootsanhänger werden mit wasserdichten Lagern mit einer 5-jährigen Garantie geliefert. Gebremste Anhänger werden mit rostfreien Bremsseilen geliefert.

### 3 Einfache Bedienung des Leuchenträgers

Der Leuchenträger ist serienmäßig mit Schnappverschlüssen versehen. Dies erleichtert den schnellen An- und Abbau. Während der Bootsahrt kann man den Leuchenträger im Kofferraum des Autos aufbewahren.

### 4 Die Kotflügel sind rutschfeste Plattformen

Die blauen Kotflügel haben eine rutschfeste Oberfläche, so dass der Kotflügel als Trittbrett benutzt werden kann.

### 5 Perfekte Fahreigenschaften mit Brenderup Bootsanhängern

Die Achsen sind am Fahrgestell des Anhängers mit U-Bolzen befestigt. Unabhängig vom Schwerpunkt des Bootes und des Motors, kann man immer die korrekte Stützlast erzielen.

### 6 Alle "82" Modelle haben Superrollen

Die Superrollen ermöglichen, dass Rollen und Kippvorrichtung zusammenwirken, wenn das Boot auf den Bootsanhänger gezogen wird. Die Superrollen minimieren die fürs Aufslippen benötigte Kraft und sichern, dass das Boot während der Fahrt ganz fest und gut unterstützt liegt.

Nehmen Sie sich vor preisgünstigen Nachahmungen in Acht! Viele Anbieter nennen ihre Rollen Superrollen. Nehmen Sie mit unseren Brenderup Händlern Kontakt auf, um das original Superrollensystem vorgeführt zu bekommen.

### 7 Windenstand

Mehrfach einstellbare Bugstütze zur optimalen Unterstützung des Bugs. Die Anpassung an Ihr Boot bedarf lediglich eines Schraubenschlüssels. Die Winde ist mit einer Schutzabdeckung versehen.

### 8 13-poliger Stecker

Rückfahrleuchte standardmäßig.

### 9 Premium Bootsanhänger mit Abspülssystem

Bei allen gebremsten Modellen der Premium Bootsanhänger ist das Abspülssystem standardmäßig montiert. Damit ist es möglich, die Bremsstrommeln an Ihrem Bootsanhänger mit Süßwasser auszuspülen.

## 8116

### Bootsanhänger mit Rollen, 750 kg

Ges. Maße: 538x190 cm  
Max Bootslänge: 16 Fuß/5,0 m  
Ges. Gewicht: 750 kg  
Nutzlast: 541 kg  
Bereifung: 13"  
Bremsen: Nein



Bestell Nr. 303006

## 8116 B

### Bootsanhänger mit Rollen, 1000 kg

Ges. Maße: 538x190 cm  
Max Bootslänge: 16 Fuß/5,0 m  
Ges. Gewicht: 1000 kg  
Nutzlast: 760 kg  
Bereifung: 13"  
Bremsen: Ja



Bestell Nr. 303009

Bestell Nr. 303010

### ● 8118 B

#### Bootsanhänger mit Rollen, 1000 kg

Ges. Maße: 588x190 cm  
Max Bootslänge: 18 Fuß/5,5 m  
Ges. Gewicht: 1000 kg  
Nutzlast: 730 kg  
Bereifung: 13"  
Bremsen: Ja



Bestell Nr. 303012

### ● 8218 B

#### Bootsanhänger mit Superrollen, 1300 kg

Ges. Maße: 588x190 cm  
Max Bootslänge: 18 Fuß/5,5 m  
Ges. Gewicht: 1300 kg  
Nutzlast: 1000 kg  
Bereifung: 14"  
Bremsen: Ja



Bestell Nr. 303019

### ● 8220 B

#### Bootsanhänger mit Superrollen, 1300 kg

Ges. Maße: 623x190 cm  
Max Bootslänge: 20 Fuß/6,0 m  
Ges. Gewicht: 1300 kg  
Nutzlast: 980 kg  
Bereifung: 14"  
Bremsen: Ja



Bestell Nr. 303021

### ● 8220 B

#### Bootsanhänger mit Superrollen, 1500 kg

Ges. Maße: 623x190 cm  
Max Bootslänge: 20 Fuß/6,0 m  
Ges. Gewicht: 1500 kg  
Nutzlast: 1150 kg  
Bereifung: 14"  
Bremsen: Ja



Bestell Nr. 303023

### ● 8222 B

#### Bootsanhänger mit Superrollen, 1800 kg

Ges. Maße: 652x221 cm  
Max Bootslänge: 22 Fuß/6,5 m  
Ges. Gewicht: 1800 kg  
Nutzlast: 1400 kg  
Bereifung: 14"  
Bremsen: Ja



Bestell Nr. 303027

### ● 8224 TB

#### Bootsanhänger mit Superrollen, 2500 kg

Ges. Maße: 750x221 cm  
Max Bootslänge: 24 Fuß/7,0 m  
Ges. Gewicht: 2500 kg  
Nutzlast: 2000 kg  
Bereifung: 14"  
Bremsen: Ja



Bestell Nr. 303029

### ● 8226 TB

#### Bootsanhänger mit Superrollen, 2500 kg

Ges. Maße: 825x221 cm  
Max Bootslänge: 26 Fuß/7,8 m  
Ges. Gewicht: 2500 kg  
Nutzlast: 1880 kg  
Bereifung: 14"  
Bremsen: Ja



Bestell Nr. 303031

### ● 8226 TB

#### Bootsanhänger mit Superrollen, 3500 kg

Ges. Maße: 825x221 cm  
Max Bootslänge: 26 Fuß/7,8 m  
Ges. Gewicht: 3500 kg  
Nutzlast: 2860 kg  
Bereifung: 14"  
Bremsen: Ja



Bestell Nr. 303033

### ● 8230 TB

#### Bootsanhänger mit Superrollen, 3500 kg

Ges. Maße: 915x221 cm  
Max Bootslänge: 30 Fuß/8,8 m  
Ges. Gewicht: 3500 kg  
Nutzlast: 2760 kg  
Bereifung: 14"  
Bremsen: Ja



Bestell Nr. 303005

### ● 8116

#### Kanu-/Kajakanhänger

Für bis zu 8 Kanus oder 16 Kajaks  
Ges. Maße: 538x190 cm  
Ges. Gewicht: 750 kg  
Nutzlast: 541 kg  
Bereifung: 13"  
Bremsen: Nein



Bestell Nr. 303032

### ● 8515

#### Jetskianhänger

Ges. Maße: 479x158 cm  
Max Bootslänge: 15 Fuß/4,3 m  
Ges. Gewicht: 750 kg  
Nutzlast: 630 kg  
Bereifung: 13"  
Bremsen: Nein



Bestell Nr. 303015

### ● 8415

#### Schlauchbootsanhänger

Ges. Maße: 479x158 cm  
Max Bootslänge: 15 Fuß/4,3 m  
Ges. Gewicht: 600 kg  
Nutzlast: 470 kg  
Bereifung: 10"  
Bremsen: Nein



**● Bootstrolley**

**Mit 4 Rollen** (1 Rolle mit Bremse, 3 ohne)  
Nutzlast: 1000 kg

**Mit 6 Rollen** (2 Rollen mit Bremse, 4 ohne)  
Nutzlast: 1500 kg

34543P Extra Rad, gebremst  
34544P Extra Rad, ungebremst

Bestell Nr. 37420901



**Zubehör - Premium Bootsanhänger**

Bestell Nr.	Zubehör
27970	Stützradkit komplett für Bootsanhänger 200x40
45333	Stützrad extra lang für Bootsanhänger 200x45
37098401	Führungsbügel, Satz 2 Stck. (Nur für 8116 und 8118)
37098501	Trittbrett
27968	Verzurrersatz (4 Stck.)
67098201	Ersatzradhalter für Boote 14'-15'
39937P	Ersatzradhalter für Boote 16'-30'
29508	Bremsreinigungskit für Knott Bremsen
37095102	Einzel Rolle komplett 40x40 mm (blaue Rolle)
37095101	Doppel Rolle komplett 40x40 mm (blaue Rollen)
47009501	U-Beschlag für Rollen 80x40 mm
38091201	Erhöhungskonsole für Kielrolle
29714	Gangway / Laufsteg für 8116 --> 8226TB
29592	Kielrollensatz für Stufen-Kiel (2 Rollen)
29970	Kielrollensatz für Stufen-Kiel (4 Rollen)
45754	Verzurrbeschlag Bootsanh. 8114-8115
47094810	Verzurrbeschlag kurz
47094811	Verzurrbeschlag lang
27972	Stützkistensatz für Transport und Lagerung (Satz 4 Stck.)

**Zubehör - Premium Bootsanhänger**

Bestell Nr.	Zubehör
32305P	Stoßdämpfersatz für 1. Achse (grün) 900 kg
32306P	Stoßdämpfersatz für 1. Achse (blau) 1300 kg
32307P	Stoßdämpfersatz für 1. Achse (rot) 1800 kg
37094402	Querträger gebogen und schwenkbar. L=1310 mm für 16/18/20'
37100911	Querträger gebogen und schwenkbar. L=1610 mm für 22/24/26'
28648	Querträger (m/Beschlag) Bootsanhänger 8116/8118/8120. L=1310 cm
29716	Querträger (m/Beschlag) Bootsanhänger 8122. L=1610 cm
37094502	Querträger gebogen und schwenkbar, kpl. für 22'/24'/26'. L=1610 mm
37100910	Querträger gebogen für 16'/18'/20'. L=1310 mm
37100012	Stufenkielsatz für Boote mit "Air-Step" im Kiel/Rumpf. Nur für Boote mit Superrollen
15368	Motordolly für Outboardmotoren bis 100 kg
47560053P	Elektro-Winde max. 1100 kg (ohne Batterie)
47560054	Elektro-Winde max. 2500 kg (ohne Batterie)
47560055	Elektro-Winde max. 3500 kg (ohne Batterie)
37361501	Fernbedienung für Elektro-Winde
37361201	Batteriebox Alu
37361202	Staubbox Alu

**2 Punkte entscheiden welchen Bootstanhänger man benötigt:**

- 1. Das Gewicht des Bootes**
- 2. Die Länge des Bootes**

**Hinweis: Das Gewicht eines Motorbootes liegt im Kiel. Lassen Sie sich immer bei Ihrem Bootshändler vor Ort beraten.**





## 6 starke Gründe

für einen Bootstrailer der Basic-Serie

- Ihre Garantie für Langlebigkeit und hohen Gebrauchswert



### 1 Rollensystem

Brenderup Basic hat ein gutes Rollensystem, das das Auf- und Abkippen des Bootes erleichtert.

### 2 Qualitäts-Achsen

Brenderup Basic Bootsanhänger sind mit Qualitäts-Achsen ausgestattet.

### 3 Feuerverzinkte Metallteile

Chassis und sonstige Metallteile sind feuerverzinkt.

### 4 Bundesweites Händlernetz

Brenderup hat ein bundesweites Händlernetz. Dort erhalten Sie Zubehör- und Ersatzteile.

### 5 13-poliger Stecker

### 6 Rückfahrleuchte serienmäßig

Bestell Nr. 303014

**● Basic 500**

**Bootsanhänger, 500 kg**

Ges. Maße: 479x157 cm  
 Max Bootslänge: 14 Fuß/4,2 m  
 Ges. Gewicht: 500 kg  
 Nutzlast: 375 kg  
 Bereifung: 10"  
 Bremse: Nein



Stützrad ist Zubehör

Bestell Nr. 303017

**● Basic 600**

**Bootsanhänger, 600 kg**

Ges. Maße: 479x157 cm  
 Max Bootslänge: 14 Fuß/4,2 m  
 Ges. Gewicht: 600 kg  
 Nutzlast: 480 kg  
 Bereifung: 10"  
 Bremse: Nein



Stützrad ist Zubehör

Bestell Nr. 303018

**● Basic 650**

**Bootsanhänger, 650 kg**

Ges. Maße: 585x157 cm  
 Max Bootslänge: 19 Fuß/5,8 m  
 Ges. Gewicht: 650 kg  
 Nutzlast: 510 kg  
 Bereifung: 10"  
 Bremse: Nein



Stützrad ist Zubehör

Bestell Nr. 303007

**● Basic 750**

**Bootsanhänger, 750 kg**

Ges. Maße: 538x189 cm  
 Max Bootslänge: 16 Fuß/4,7 m  
 Ges. Gewicht: 750 kg  
 Nutzlast: 540 kg  
 Bereifung: 13"  
 Bremse: Nein



Bestell Nr. 303011

**● Basic 1000**

**Bootsanhänger, 1000 kg**

Ges. Maße: 588x189 cm  
 Max Bootslänge: 18 Fuß/5,5 m  
 Ges. Gewicht: 1000 kg  
 Nutzlast: 730 kg  
 Bereifung: 13"  
 Bremse: Ja



Bestell Nr. 303020

**● Basic 1300**

**Bootsanhänger, 1300 kg**

Ges. Maße: 623x191 cm  
 Max Bootslänge: 20 Fuß/6,0 m  
 Ges. Gewicht: 1300 kg  
 Nutzlast: 1000 kg  
 Bereifung: 14"  
 Bremse: Ja



Bestell Nr. 303022

**● Basic 1500**

**Bootsanhänger, 1500 kg**

Ges. Maße: 623x191 cm  
 Max Bootslänge: 20 Fuß/6,0 m  
 Ges. Gewicht: 1500 kg  
 Nutzlast: 1125 kg  
 Bereifung: 14"  
 Bremse: Ja



Bestell Nr. 303024

**● Basic 1800**

**Bootsanhänger, 1800 kg**

Ges. Maße: 652x221 cm  
 Max Bootslänge: 22 Fuß/6,5 m  
 Ges. Gewicht: 1800 kg  
 Nutzlast: 1410 kg  
 Bereifung: 14"  
 Bremse: Ja



Bestell Nr. 303025

**● Basic 2000**

**Bootsanhänger, 2000 kg**

Ges. Maße: 750x216 cm  
 Max Bootslänge: 24 Fuß/7,0 m  
 Ges. Gewicht: 2000 kg  
 Nutzlast: 1505 kg  
 Bereifung: 13"  
 Bremse: Ja



Bestell Nr. 303028

**● Basic 2500**

**Bootsanhänger, 2500 kg**

Ges. Maße: 750x216 cm  
 Max Bootslänge: 24 Fuß/7,0 m  
 Ges. Gewicht: 2500 kg  
 Nutzlast: 2000 kg  
 Bereifung: 14"  
 Bremse: Ja



**Zubehör - Basic Bootsanhänger**

Bestell Nr.	Zubehör
32305P	Stoßdämpfersatz für 1. Achse (grün) 900 kg
32306P	Stoßdämpfersatz für 1. Achse (blau) 1300 kg
32307P	Stoßdämpfersatz für 1. Achse (rot) 1800 kg
27970	Stützradkit komplett für Bootsanhänger
67098201	Ersatzradhalter für Basic 500/600/650
45754	Verzurrbeschlag kpl. für Basic 500/600









**Trittbrett**

Das Trittbrett erleichtert den Zugang zum Boot, während es auf dem Anhänger liegt.



**Laufsteg**

Der Laufsteg ist rutschsicher. Somit ist es möglich bequem und trockenen Fußes den Karabinerhaken am Boot vorn zu befestigen.



**Ausspülen der Bremsen**

Für gebremste Bootsanhänger ist ein Abspülsystem lieferbar, welches ein Ausspülen der Bremsstrommeln mit Süßwasser ermöglicht. Standard montiert auf alle gebremste Premium Bootsanhänger ab 1000 kg.



**Führungsbügel**

Durch die Führungsbügel lässt sich das Boot leicht fassen und zur Kielrolle führen; besonders bei starker Seitenströmung von Vorteil.



**Stufenkiel**

Das Zubehör gewährleistet, dass der Kiel beim Abladen nicht an der hinteren Kielrolle hängen bleibt.



**Motorendolly**

Zum Transport von Außenbordmotoren. Mit nach hinten gelagertem Schwerpunkt lässt sich der Dolly leicht rollen. Max. Belastung 100 kg.



**Verzurrbeschläge**

Der Bootsanhänger lässt sich mit Verzurrbeschlägen ausstatten, die einfach mit Bolzen am Fahrgestell montiert werden.



**Aufbewahrung**

Als Zubehör für die E-Winde ist eine Kiste für die Batterie erhältlich.



**E-Winde**

Warn 3700 mit drahtloser Bedienung.



**E-Winde**

Die Winde ist abnehmbar und kann auch auf dem Halter abgeschlossen werden.



**Stufenkiel**

Erhältlich mit 2 oder 4 Rollen.



**Ersatzradhalterung**

Die Ersatzradhalterung lässt sich einfach auf dem Fahrgestell montieren und hält ein zusätzliches Rad für den Fall der Fälle bereit.



## Stützräder

Bestell Nr.	Zubehör
01899	225x75 Hartgummi mit Plastfelge, ø48 mm
06926	260x85 Luftgummi mit Plastfelge, ø48 mm
44105	200x50 Hartgummi mit Stahlfelge, ø48 mm
16481	225x75 Hartgummi mit Stahlfelge, ø48 mm
16482	260x85 Luftgummil mit Stahlfelge, ø48 mm
17564	200x50 Hartgummi mit Stahlfelge, ø60 mm
26290	225x75 Hartgummi mit Stahlfelge, ø60 mm
18189	205x50 Hartgummi mit Stahlfelge, ø60 mm



## Stützrad Beschläge (Klemmschellen)

Bestell Nr.	Zubehör
01900	Ø48 mm mit gegossener Rückplatte
09603	Ø48 mm für AL-KO
26114	Ø48 mm
24856	Ø48 mm (schwarz)
17565	Ø60 mm



## Stützradtraversen

Bestell Nr.	Zubehör
11428	Bravo 170 - 205 (97->)
22754	Bravo 4260 T/TB + 3250 STB
25938	1150 S + 1205 S
25008	1000-Serie (Alu)
25004	2000-Serie
30296	3000-Serie (3150)
28594	3000-Serie (3205 und 3251)



## Schiebestützen

Bestell Nr.	Zubehör
05511	Komplett 600 mm
06181	Komplett 700 mm
21329	Verstellbare für Kippanhänger
29653	Schiebestützen für 3-Seiten-Kipper
32529	Schiebestütze Serie 5000
33501	Schiebestütze für 1205 S



Abbildung: Stoßdämpfersatz 32305P

## Stoßdämpfersätze

Bestell Nr.	Zubehör
45257	Stoßdämpfersatz für Serie 3000 Tandem
43823P	Stoßdämpfersatz für Serie 4000, 1200-1300 kg
43824P	Stoßdämpfersatz für Serie 4000, 1500 kg
43825P	Stoßdämpfersatz für Serie 4000, 2000 kg
38527	Stoßdämpfersatz für Serie 5000, 1500-3000 kg, Tandem
38528	Stoßdämpfersatz für Serie 5000, 3500 kg, Tandem
43546P	Stoßdämpfersatz für Maschinentransporter 2700-3500 kg
45224	Stoßdämpfersatz für Multitransporter
40553P	Stoßdämpfersatz für Kofferranhänger, 1 Achse
40554P	Stoßdämpfersatz für Kofferranhänger, 2 Achsen
32305P	Stoßdämpfersatz für Bootsanhänger, 1. Achse, 900 kg (grün)
32306P	Stoßdämpfersatz für Bootsanhänger, 1. Achse, 1300 kg (blau)
32307P	Stoßdämpfersatz für Bootsanhänger, 1. Achse, 1800 kg (rot)

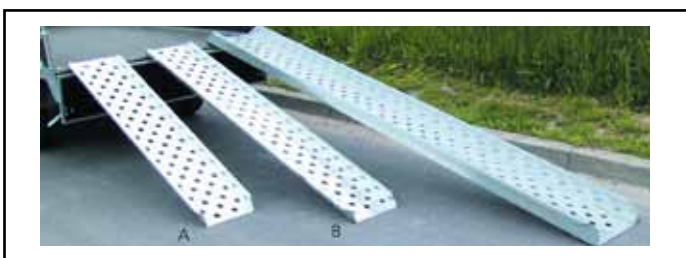

## Auffahrschienen

Bestell Nr.	Zubehör
04959	150 cm, Stahl, 650 kg pro Stck.
00929	200 cm, Stahl, 500 kg pro Stck.
12817	300 cm, Stahl, 250 kg pro Stck.
23625	150 cm, Stahl, 250 kg pro Stck.
23626	250 cm, Stahl, 750 kg pro Stck.



## Schlösser

Bestell Nr.	Zubehör
38788	Kastenschloss, klein
38787	Kastenschloss, groß
36823	Schloss für Kugelkupplung, Knott 7,5
01626	Schloss für Kugelkupplung, AL-KO AK7, AK10
23196	AL-KO Safety Schloss Ø50 mm
23532	AL-KO Safety Schloss Ø35 mm
35030	Kupplungsschloss mit Bügel und Kugel
45545	Lockloy Radschloß



## Werkzeugkästen

Bestell Nr.	Zubehör
42608	Werkzeugkasten, Kunststoff, 108x28x34 cm (einschl. Montagesatz)



**Flachplane**

Eine Flachplane hält das Transportgut während des Transportes trocken.

**Hochplane**

Mit einer Hochplane erweitert man die Nutzungsmöglichkeit des Anhängers erheblich. Das Volumen wird mit einer Hochplane mehr als verdoppelt.



**Plane für Erhöhungssatz**

Für den Alubordwanderhöhungssatz und den Laubgitteraufsatz.

**Kunststoffdeckel**

Der Deckel ist leicht und abschließbar, und lässt sich einfach an-/abbauen, wenn der Anhänger für unterschiedliche Zwecke verwendet werden soll.



**Alu-/Holzdeckel**

Der Deckel ist leicht und abschließbar.

**Aufsatzbordwände**

Mit Aufsatzbordwänden erhöht man das Volumen wesentlich - leichtes Aufsetzen auf die festen Bordwände.



**Alubordwanderhöhungssatz**

Aus doppelten Alu-Profilen sowie verzinkten Eckpfostenprofilen. Erhöht die Seiten und bietet ein erheblich höheres Volumen.

**Laubgitter**

Beim Transport von Laub- oder Gartenabfällen unentbehrlich! Die Module sind sehr leicht und lassen sich von jedem ohne viel Kraftaufwand und technischem Geschick anheben und bedienen.



**Fahrradhalter**

Besonders robust und einfach zu montieren auf den Bordwänden des Anhängers. Mit Platz für bis zu 4 Fahrrädern.

**Auffahrrampe**

Leichtes Auffahren mit Minitraktoren und Geräten. Falls der Anhänger nicht angekuppelt ist, benutzen Sie bitte auch Schiebestützen beim Auffahren.



**Schiebestütze**

Unentbehrliches Zubehör, wenn der Anhänger im abgekuppelten Zustand beladen werden soll.

**Ladegitter**

Besonders geeignet für den Transport langer Objekte. Gute Verzurrungsmöglichkeiten.



Bestell-Nr.	Modell	Bordwände	Kasten Innenmaße (LxBxH) cm	Gesamt Außenmaße (LxB) cm	Ladehöhe cm	Zul. Gesamtgewicht kg	Nutzlast kg	Bremse	Anzahl Achsen	Bereifung
<b>HAUS UND GARTEN ANHÄNGER (SERIE 1000)</b>										
303050	<b>Kippi 150</b>	Stahl	144x94x35	240x125	34	500	393	-	1	R13"
303051	<b>Kippi 200</b>	Stahl	203x116x35	309x157	34	750	624	-	1	R13"
303049	<b>1205 S</b>	Stahl	203x116x35	309x159	51	750	610	-	1	R13"
<b>OFFENE ANHÄNGER (SERIE 2000)</b>										
303053	<b>2205 S</b>	Stahl	203x128x40	350x179	54	750	560	-	1	R13"
303055	<b>2205 S</b>	Stahl	203x128x40	350x179	54	1000	776	√	1	R13"
303054	<b>2260 S</b>	Stahl	258x128x40	405x179	54	750	534	-	1	R13"
303057	<b>2260 S</b>	Stahl	258x128x40	405x179	54	1300	1026	√	1	R14"
303061	<b>2260 S kippar</b>	Stahl	258x153x40	405x204	54	1300	993	√	1	R14"
303060	<b>2260 S kippar</b>	Stahl	258x153x40	405x204	54	1300	982	√	1	R14"
303062	<b>2300 S kippar</b>	Stahl	302x153x40	449x204	54	1300	958	√	1	R14"
303063	<b>2300 S kippar</b>	Stahl	302x153x40	449x204	54	1300	958	√	1	R14"
303058	<b>2300 S</b>	Stahl	302x153x40	449x204	54	1300	986	√	1	R14"
303059	<b>2300 S</b>	Stahl	302x153x40	449x204	54	2000	1622	√	1	R13"
304421	<b>2205 A</b>	Alu	203x128x40	350x179	54	750	577	-	1	R13"
304422	<b>2205 A</b>	Alu	203x128x40	350x179	54	1000	775	√	1	R13"
304423	<b>2260 A</b>	Alu	258x128x40	405x179	54	750	535	-	1	R13"
304424	<b>2260 A</b>	Alu	258x128x40	405x179	54	1300	1015	√	1	R14"
304425	<b>2300 A</b>	Alu	302x153x40	449x204	54	2000	1634	√	1	R13"
<b>ANHÄNGER MIT GROSSER LADEFLÄCHE (SERIE 3000)</b>										
303064	<b>3150 S</b>	Stahl	144x142x35	254x125	61	600	482	-	1	10"
303065	<b>3205 S</b>	Stahl	204x142x35	326x149	61	750	604	-	1	10"
303066	<b>3250 S</b>	Stahl	250x142x35	370x149	61	750	588	-	1	10"
303067	<b>3251 T</b>	Stahl	250x142x35	368x149	61	750	525	-	2	10"
303069	<b>3251 TB</b>	Stahl	250x142x35	407x149	61	1000	750	√	2	10"
<b>PROFI ANHÄNGER (SERIEN 4000 UND 5000)</b>										
303070	<b>4260 B</b>	Alu	259x143x35	417x149	69	1200	950	√	1	R13"
303071	<b>4260 TB</b>	Alu	259x143x35	417x149	69	1500	1170	√	2	R13"
303072	<b>4310 TB</b>	Alu	309x169x35	466x174	69	2000	1650	√	2	R13"
303073	<b>5310 A</b>	Alu	309x180x35	445x186	70	2500	1990	√	2	R14"
303074	<b>5420 A</b>	Alu	418x203x35	549x210	74	2500	1835	√	2	R14"
303076	<b>5420 A</b>	Alu	418x203x35	549x210	74	3500	2743	√	2	R14"
303077	<b>5520 A</b>	Alu	518x204x35	649x210	74	3500	2663	√	2	R14"
<b>3-SEITEN-KIPPER</b>										
303040	<b>3-Seiten-Kipper</b>	Stahl	308x179x39	446x195	78	2700	1833	√	2	R14"
303041	<b>3-Seiten-Kipper</b>	Stahl	308x179x39	446x195	78	3500	2602	√	2	R14"
<b>UNIVERSALTRANSPORTER</b>										
303044	<b>UT 53</b>	Stahl	310x180	477x230	64	2500	1960	√	2	R14"
303045	<b>UT 59</b>	Stahl	400x180	596x230	64	2500	1920	√	2	R14"
<b>MASCHINENTRANSPORTER</b>										
303043	<b>MT-3651</b>	Stahl	365x180	562x234	47	3500	2720	√	2	R14"
<b>AUTO- UND MULTITRANSPORTER</b>										
303000	<b>U 110</b>	Stahl	400x192	604x243	23	2500	1970	√	2	R14"
303001	<b>U 120</b>	Stahl	400x204	604x253	23	3000	2410	√	2	R14"
<b>KOFFERANHÄNGER (SERIE 7000)</b>										
303080	<b>7260 B Türen</b>	PPL	260x128x150	405x179x205	54	1300	864	√	1	R14"
303083	<b>7260 B Türen</b>	PPL	260x153x150	405x204x205	54	1300	836	√	1	R14"
303081	<b>7260 B Rampe</b>	PPL	260x153x150	405x204x205	54	1300	820	√	1	R14"
303084	<b>7260 B Türen</b>	PPL	260x153x185	405x204x240	54	1300	802	√	1	R14"
303082	<b>7260 B Rampe</b>	PPL	260x153x185	405x204x240	54	1300	783	√	1	R14"
303087	<b>7300 TB Türen</b>	PPL	300x153x185	444x204x240	54	2000	1368	√	2	R13"
303085	<b>7300 TB Rampe</b>	PPL	300x153x185	444x204x240	54	2000	1349	√	2	R13"
303091	<b>7350 TB Türen</b>	PPL	350x153x185	494x204x240	54	2500	1803	√	2	R14"
303090	<b>7350 TB Rampe</b>	PPL	350x153x185	494x204x240	54	2500	1772	√	2	R14"
<b>MOTORRAD ANHÄNGER</b>										
303002	<b>MC 2</b>	Stahl	200x141	293x153	42	750	625	-	1	R13"

Bestell-Nr.	Modell	Ausrüstung	Gesamt Außenmaße (LxB) cm	Max. Bootslänge Fuß/Meter	Zul. Gesamtgewicht kg	Nutzlast kg	Bremse	Achsen	Bereifung	Anzahl Kielrollen	Anzahl Rollen	Anzahl Superrollen
<b>BOOTSANHÄNGER</b>												
303006	<b>8116</b>	Rollen	538x190	16/5,0	750	541	-	1	R13"	2E	4E	-
303009	<b>8116 B</b>	Rollen	538x190	16/5,0	1000	760	✓	1	R13"	1E+1D	2E+2D	-
303010	<b>8118 B</b>	Rollen	588x190	18/5,5	1000	730	✓	1	R13"	2E+1D	2D+2E	-
303012	<b>8218 B</b>	Superrollen	588x190	18/5,5	1300	1000	✓	1	R14"	4	2D	2x4
303019	<b>8220 B</b>	Superrollen	623x190	20/6,0	1300	980	✓	1	R14"	4	2D	2x4
303021	<b>8220 B</b>	Superrollen	623x190	20/6,0	1500	1150	✓	1	R14"	4	2D	2x4
303023	<b>8222 B</b>	Superrollen	652x221	22/6,5	1800	1400	✓	1	R14"	4	2D	2x4
303027	<b>8224 TB</b>	Superrollen	750x221	24/7,0	2500	2000	✓	2	R14"	4	2D	2x8
303029	<b>8226 TB</b>	Superrollen	825x221	26/7,8	2500	1880	✓	2	R14"	4	2D	2x8
303031	<b>8226 TB</b>	Superrollen	825x221	26/7,8	3500	2860	✓	2	R14"	4	2D	2x8
303033	<b>8230 TB</b>	Superrollen	915x221	30/8,8	3500	2760	✓	2	R14"	2+2	2E	4x8
303015	<b>8415</b>	Schlauchboot	479x158	15/4,3	600	470	-	1	R10"	2E	4D	-
303032	<b>8515</b>	Jetski	479x158	15/4,3	750	630	-	1	R13"	2E	-	-
303005	<b>8116</b>	Kanu-/Kajak	538x190	-	750	541	-	1	R13"	-	-	-
303014	<b>Basic 500</b>	Rollen	479x157	14/4,2	500	375	-	1	R10"	2	2E	-
303017	<b>Basic 600</b>	Rollen	479x157	14/4,2	600	480	-	1	R10"	3	2D	-
303018	<b>Basic 650</b>	Rollen	585x157	19/5,8	650	510	-	1	R10"	3	2E+2D	-
303007	<b>Basic 750</b>	Rollen	538x189	16/4,7	750	540	-	1	R13"	3	2D	-
303011	<b>Basic 1000</b>	Rollen	588x189	18/5,5	1000	730	✓	1	R13"	4	2E+2D	-
303020	<b>Basic 1300</b>	Rollen	623x191	20/6,0	1300	1000	✓	1	R14"	4	2E+2D	-
303022	<b>Basic 1500</b>	Rollen	623x191	20/6,0	1500	1125	✓	1	R14"	4	2D+2D	-
303024	<b>Basic 1800</b>	Rollen	652x221	22/6,5	1800	1410	✓	1	R14"	4	2D+2x4D	-
303025	<b>Basic 2000</b>	Rollen	750x216	24/7,0	2000	1505	✓	2	R13"	4	2D+2x4D	-
303028	<b>Basic 2500</b>	Rollen	750x216	24/7,0	2500	2000	✓	2	R14"	4	2D+2x4D	-





**Brenderup**

*”Anhänger von Brenderup  
- hergestellt durch Innovation und stolze Traditionen...”*

# Thule Group»

ACTIVE LIFE. SIMPLIFIED.

Thule Trailers Sp.z.o.o., ul. Przemysłowa 3, PL-64730 Wielen  
www.brenderup.de

Händler:

*Wir behalten uns das Recht auf technische Änderungen vor. Keine Gewähr für Druckfehler. Das Copyright bleibt allein bei Thule ST. Eine Verwendfälligkeit oder Verwendbarkeit von Bildern und Texten ist ohne schriftliche Zustimmung der Thule Trailers Sp.z.o.o. nicht gestattet. Thule Trailers Sp.z.o.o. kann für Schäden vor, während und nach der Transport von Gütern, Materialien, Tiere etc. nicht verantwortlich gehalten sein.*